

GUÍA ACADÉMICA



GRADO EN COMUNICACIÓN AUDIOVISUAL INFORMACIÓN GENERAL

CURSO 2014-2015

1. Presentación

La Facultad de Ciencias Sociales ha celebrado durante el curso académico 2011-2012 su XX aniversario. Sabemos que llegar hasta aquí no ha sido fácil y que los éxitos obtenidos hasta la fecha son el resultado del esfuerzo y la implicación de todos: los distintos equipos de Gobierno, los docentes, los estudiantes y el personal de la administración y servicios. Entre otros logros deben resaltarse los siguientes: la consolidación de una Facultad diversa y plural, la puesta en marcha de las nuevas titulaciones adaptadas al Espacio Europeo de Educación Superior (EEES), el número de convenios de prácticas externas y de empresa que se han firmado, el nivel de intercambios de estudiantes alcanzado en el ámbito europeo e incluso el haber conseguido mantener un número relativamente alto de estudiantes. Estos resultados positivos se han conseguido con los esfuerzos desinteresados de todos y, en muchas ocasiones, en el contexto de una notable escasez de recursos materiales y de personal.

No obstante, con ser importantes los resultados conseguidos en el pasado, no debemos estancarnos. Es preciso mirar al futuro para alcanzar y conseguir nuevas metas y objetivos. Esos objetivos están centrados principalmente en los retos que supone la consolidación del proceso de convergencia y la reforma de los estudios universitarios adaptados al EEES. Esta consolidación va a exigir que todos sigamos avanzando y mejorando, entre otros aspectos, la calidad e innovación docente, los métodos de aprendizaje, los instrumentos de evaluación y la gestión, para lo que se requiere algo más que dosis de buena voluntad. Por ello, aunque el actual contexto económico limita muchas posibilidades de actuación en estos campos, el nuevo equipo de Gobierno de la Facultad, que me honro en dirigir desde mayo de 2012, no escatimará esfuerzos para que los recursos humanos para la docencia, las actividades complementarias y la administración no se vean mermados.

Los nuevos retos están relacionados también con la necesidad de seguir profundizando en mejorar la identidad colectiva de la Facultad (especialmente entre los estudiantes, pero también entre el profesorado) y la oferta de acciones conjuntas entre las distintas titulaciones y áreas. Y de cara al exterior, es igualmente urgente que nuestra Facultad se abra aún mucho más al entorno político, económico y social más próximo, difundiendo sus actividades académicas y siendo, al mismo tiempo, un foco permanente de reflexión sobre los nuevos problemas y tendencias sociales. Esta necesidad de apertura exige de todos, aunque de manera muy especial del equipo de dirección del Centro, consolidar y ampliar las redes institucionales y los convenios de colaboración con las principales entidades y organizaciones, públicas y privadas, de nuestro entorno, aunque de manera muy especial con aquellas que colaboran en las prácticas externas y de empresa de nuestros estudiantes.

Para lograr que los nuevos retos se conviertan en nuevas oportunidades al alcance de nuestras manos, te animo a participar y colaborar activamente en la vida académica de nuestra Facultad.

2. Nombre y Dirección del Centro

Facultad de Ciencias Sociales

Teléfonos. E-mail:

Conserjería: 923.29.46.40

Secretaría: 923.29.45.71

Fax Secretaría: 923.29.47.82

E-mail Secretaria: adm.fcs@usal.es

Decanato: 923.29.45.72

Fax Decanato: 923.29.45.73

E-mail Decanato: dec.fcs@usal.es

Web: <http://cienciassociales.usal.es>

3. Estructura Orgánica y :

EQUIPO DE GOBIERNO

Decano: José Manuel del Barrio Aliste Ext. 4572 dec.fcs@usal.es

Vicedecana de Estudiantes y Difusión Académica y Cultural: María de la Peña Pérez Alaejos - ext. 3138 alaejos@usal.es

Vicedecana de Docencia y Prácticas: M^a Angeles Prieto Crespo - ext. 3137 maprieto@usal.es

Vicedecana de Relaciones Internacionales y Movilidad: María José Sánchez García - ext. 3136 mariasan@usal.es

Secretario: Fernando Moreno de Vega y Lomo - 3139 femove@usal.es

PERSONAL DE ADMINISTRACIÓN Y SERVICIOS

Administrador de centro: Ángel L. Rodríguez González Ext. 3142 E-mail: angeluis@usal.es

Secretaría decanato: María Isabel Gómez Cruz Ext. 4572. E-mail: mago@usal.es

Secretaria-facultad

Consolación Martín Peña (Jefa de Negociado) Ext. 3085 E-mail: cmp@usal.es

José Carlos Fernández Seoane (Administrativo) Ext. 3143 E-mail: jfs@usal.es

Elena Livianos González (Auxiliar Administrativo) Ext. 3557 E-mail: livianos@usal.es

Conserjería: E-mail: conserjeriafes@usal.es

Manuel Ramos Hernández (Conserje)

Julio Godifredo Fuentes (Conserje)

Pablo Caveró Gutiérrez (Aux. Servicios)

José María García Del Pozo (Aux. Servicios)

Ana Isabel Luis García (Aux. Servicios)

Ana Martín Martín (Aux. Servicios)

Guadalupe Mayordomo Cano (Aux. Servicios)

Agustín Prieto Santos (Aux. Servicios)

Oscar Ullán Martín (Aux. Servicios)

Juan Antonio Valle de Dios (Aux. Servicios)

Aulas de Informática:

Roberto Plaza Ramírez

Juan José Hernández Vacas

4. Calendario Académico:

PROGRAMACIÓN Y CALENDARIO DE ACTIVIDADES DOCENTES EN LA FACULTAD DE CIENCIAS SOCIALES DE LA UNIVERSIDAD DE SALAMANCA. CURSO 2014-2015

(Aprobado en Junta de Facultad de 3 abril de 2014)

La programación y el calendario de actividades docentes de las titulaciones que se imparten en la Facultad de Ciencias Sociales se basan en los principios generales del Calendario de Actividades Docentes 2014-2015 de la Universidad de Salamanca (aprobado en Consejo de Gobierno de 27 de marzo de 2014). Incluye la distribución de actividades lectivas, las pruebas de evaluación, las fechas de presentación de actas, las indicaciones para la elaboración de horarios, el modelo de ficha para la planificación docente y algunas sugerencias para que los docentes realicen sus ofertas de actividades transversales y complementarias.

4.1. Calendario de Actividades Docentes: principios generales

El calendario de actividades docentes es el marco temporal en el que se desarrolla la planificación de las diversas actividades formativas, incluyendo las correspondientes pruebas de evaluación, en las titulaciones que se imparten en la Facultad. El calendario se ajusta a los principios del Calendario de Actividades Docentes 2014-2015 y en particular a los siguientes:

- El periodo de actividades lectivas de cada cuatrimestre incluirá las pruebas de evaluación (**primera convocatoria**) previstas en cada asignatura, distribuidas de modo continuado a lo largo del cuatrimestre, y las correspondientes recuperaciones (**segunda convocatoria**) de las pruebas no superadas.
- Con el objetivo de coordinar la actividad docente, la **Junta de Centro podrá fijar, dentro de las 18 semanas de actividades lectivas de cada cuatrimestre**, periodos de especial atención a actividades tutoriales, a preparación y realización de pruebas con peso importante, a recuperación de pruebas de evaluación no superadas o mejora de calificaciones.
- En particular, la Junta de Centro aprobará, dentro de la programación docente de las asignaturas a incluir en la Guía Académica, la distribución coordinada de las pruebas de evaluación en **primera y segunda convocatoria**, explicitando sus características y evitando la concentración en las dos últimas semanas del cuatrimestre de pruebas con peso importante en la calificación, y **separando por un periodo de al menos siete días naturales la 1ª y la 2ª convocatoria**.

4.2. Distribución de actividades lectivas y presentación de actas (GRADOS)

- Primer cuatrimestre:
 - ✓ Período de actividades lectivas (incluye pruebas de evaluación previstas en cada asignatura en primera y segunda convocatoria): **del 22 de septiembre de 2014 al 6 de febrero de 2015**.
 - ✓ Fecha límite de presentación de actas de calificaciones en primera convocatoria: **26 de enero de 2015**.
 - ✓ Fecha límite de presentación de actas de calificaciones en segunda convocatoria: **7 de febrero de 2015**.
- Segundo cuatrimestre:
 - ✓ Período de actividades lectivas (incluye pruebas de evaluación previstas en cada asignatura en primera y segunda convocatoria): **del 9 de febrero de 2015 al 19 de junio de 2015**.
 - ✓ Fecha límite de presentación de actas de calificaciones en primera convocatoria: **8 de junio de 2015**.
 - ✓ Fecha límite de presentación de actas de calificaciones en segunda convocatoria: **20 de junio de 2015**.

4.3. Actividades lectivas y de evaluación según las 18 semanas de cada cuatrimestre (GRADOS)

- Semanas 1-16. Actividades lectivas y pruebas de evaluación previstas en cada asignatura (primera convocatoria). Las pruebas de evaluación continua se distribuirán, de manera coordinada, a lo largo de las 16 semanas. Por su parte, las pruebas finales con peso importante de las asignaturas básicas y obligatorias se realizarán en la semana 16, en las fechas acordadas en las reuniones de horarios. Por su parte, las pruebas de peso de las asignaturas optativas podrán adelantarse a la semana 15, en las fechas fijadas igualmente en las reuniones de horarios. Las fechas reservadas para todas las asignaturas según cursos aparecerán en la Guía Académica del Grado.
- Semana 17. Actividades lectivas programadas por los docentes para estudiantes con la evaluación no superada en primera convocatoria.
- Semana 18. Actividades de recuperación, exámenes, etc., de las pruebas no superadas (segunda convocatoria). Las fechas y horas reservadas para todas las asignaturas según cursos aparecerán en la Guía Académica del Grado.

Calendario de actividades docentes 2014-2015
Titulaciones de Grado, Máster y Doctorado

SEPTIEMBRE 2014						
L	M	X	J	V	S	D
1	2	3	4	5	6	7
8	9	10	11	12	13	14
15	16	17	18	19	20	21
22	23	24	25	26	27	28
29	30					

OCTUBRE 2014						
L	M	X	J	V	S	D
		1	2	3	4	5
6	7	8	9	10	11	12
13	14	15	16	17	18	19
20	21	22	23	24	25	26
27	28	29	30	31		

NOVIEMBRE 2014						
L	M	X	J	V	S	D
					1	2
3	4	5	6	7	8	9
10	11	12	13	14	15	16
17	18	19	20	21	22	23
24	25	26	27	28	29	30

DICIEMBRE 2014						
L	M	X	J	V	S	D
1	2	3	4	5	6	7
8	9	10	11	12	13	14
15	16	17	18	19	20	21
22	23	24	25	26	27	28
29	30	31				

ENERO 2015						
L	M	X	J	V	S	D
			1	2	3	4
5	6	7	8	9	10	11
12	13	14	15	16	17	18
19	20	21	22	23	24	25
26	27	28	29	30	31	

FEBRERO 2015						
L	M	X	J	V	S	D
						1
2	3	4	5	6	7	8
9	10	11	12	13	14	15
16	17	18	19	20	21	22
23	24	25	26	27	28	

MARZO 2015						
L	M	X	J	V	S	D
						1
2	3	4	5	6	7	8
9	10	11	12	13	14	15
16	17	18	19	20	21	22
23	24	25	26	27	28	29
30	31					

ABRIL 2015						
L	M	X	J	V	S	D
		1	2	3	4	5
6	7	8	9	10	11	12
13	14	15	16	17	18	19
20	21	22	23	24	25	26
27	28	29	30			

MAYO 2015						
L	M	X	J	V	S	D
				1	2	3
4	5	6	7	8	9	10
11	12	13	14	15	16	17
18	19	20	21	22	23	24
25	26	27	28	29	30	31

JUNIO 2015						
L	M	X	J	V	S	D
1	2	3	4	5	6	7
8	9	10	11	12	13	14
15	16	17	18	19	20	21
22	23	24	25	26	27	28
29	30					

JULIO 2015						
L	M	X	J	V	S	D
		1	2	3	4	5
6	7	8	9	10	11	12
13	14	15	16	17	18	19
20	21	22	23	24	25	26
27	28	29	30	31		

SEPTIEMBRE 2015						
L	M	X	J	V	S	D
	1	2	3	4	5	6
7	8	9	10	11	12	13
14	15	16	17	18	19	20

- Posible ampliación de actividad lectiva del 1^{er} cuatrimestre a partir del 2^o curso de grado
- Sesión académica inaugural de curso (pendiente de fijar en CyL)
- Actividad lectiva del 1^{er} cuatrimestre, al menos en 1^{er} curso de grado
- Actividad lectiva del 2^o cuatrimestre
- Ampliación para recuperación de pruebas finales

- Periodos de vacaciones según el calendario laboral (ajustados al calendario escolar de CyL). Deben añadirse las fiestas locales de cada campus (Ávila, Béjar, Salamanca y Zamora)
- Límite de actas en primera convocatoria
- Límite de actas en segunda convocatoria
- Posibles fechas límite de actas TFG /TFM

4.4. Trabajos Fin de Grado (TFG) y Trabajos Fin de Máster (TFM)

Las asignaturas de Trabajo Fin de Grado (TFG) y Trabajo Fin de Máster (TFM) se evaluarán después de superadas el resto de asignaturas del plan de estudios. Tendrán también una primera convocatoria y otra segunda convocatoria, que se fijarán en las fechas determinadas por la Junta de Facultad, a propuesta de las Comisiones de Trabajo Fin de Grado/TFM de cada titulación, siempre posteriores a las correspondientes del resto de asignaturas. Las fechas fijadas por el Centro tendrán como límite, para la presentación de las actas del TFG y TFM en sus dos convocatorias, dos de las siguientes tres fechas: 4 de julio, 25 de julio o 19 de septiembre de 2015, pudiendo la Junta de Facultad adelantar la presentación de estas actas para facilitar la finalización de los estudios que concluyen con el TFG o TFM.

4.5. Actividades lectivas transversales y complementarias: Programa +Facultad y Proyectos de Innovación Docente

El Centro incentivará y apoyará las iniciativas de profesores que vayan a realizar actividades lectivas transversales, complementarias y conjuntamente con otros docentes de distintos cursos de una misma titulación o incluso de diferentes titulaciones de la Facultad (por ejemplo, conferencias, mesas redondas, presentación de libros y revistas, difusión de investigaciones, películas de cine y documentales, visitas de docentes de otras Universidades españolas o extranjeras, encuentros con profesionales externos, etc.).

Los profesores que deseen participar en esta iniciativa enviarán sus propuestas al Decanato **antes del 18 de septiembre de 2015** con objeto de coordinarlas e incluirlas para su difusión en el Programa +Facultad. En la propuesta se indicarán los datos básicos de la actividad: título, profesores que la proponen, docente que asumirá la coordinación de la actividad, asignaturas y cursos afectados, etc. Con todos los profesores que hayan enviado sus propuestas se realizarán, antes del inicio del curso, reuniones previas para una correcta organización de las actividades.

Asimismo, estas actividades se presentarán posteriormente a la convocatoria anual de “Proyectos de Innovación Docente” de la Universidad de Salamanca.

4.6. Horarios

En la elaboración de los horarios de las asignaturas de Grado se reservarán dos franjas horarias (mañana y tarde) para el desarrollo de las actividades complementarias del Programa de Actividades Culturales +Facultad. Las franjas horarias son las siguientes:

- Miércoles: de 19,00 a 21,00.
- Jueves: de 12,00 a 14,00.

5. Recursos de Apoyo y Normativas de Uso:

- a. Biblioteca: Entre el Edificio que alberga a la Facultad de Ciencias Sociales (Edificio F.E.S.) y el que acoge a la Facultad de Derecho se encuentra la Biblioteca Francisco Vitoria (ver 2.1.- PLANO GENERAL), con capacidad para 700 puestos, así como una amplia base de recursos bibliográficos.
- b. Aula de Informática: Dentro del edificio F.E.S. existen 4 aulas de informática, situadas en el sótano del Edificio Departamental (ver 2.5.- Departamental F.E.S. – Planta Sótano)
- c. Delegación de Estudiantes: La Delegación de Estudiantes se encuentra alojada en el despacho nº 10 de la planta baja del Edificio Departamental (ver 2.6.- Departamental F.E.S. – Planta Baja)
- d. Mesas de trabajo en grupo
- e. Ordenadores

6.- Seguro Escolar

El seguro escolar deberá ser abonado por todos los alumnos, excepto los nacidos antes del día 1 de octubre de 1985 o quienes justifiquen documentalmente haberlo abonado en otro Centro para el presente curso académico.

La información sobre prestaciones del Seguro Escolar, petición de solicitudes y presentación de las mismas, con la documentación exigida, podrá efectuarse en los siguientes centros dependientes de la Dirección Provincial de Salamanca del Instituto Nacional de la Seguridad Social:

- Centro de Atención e Información de la Seguridad Social (CAISS)
Paseo Canalejas, 129
37008 - Salamanca
Teléfono: 923.29.61.00
Fax: 923.29.61.16
- Agencia Comarcal del Instituto Nacional de la Seguridad Social
Travesía de Santa Ana, 2
37700 - Béjar
Teléfono: 923.40.06.65
- Agencia Comarcal del Instituto Nacional de la Seguridad Social
Avda. Conde de Foxá, 1
37500 - Ciudad Rodrigo
Teléfono: 923.46.03.51

Aclaración general: Si el/la alumno/a en horario lectivo se encuentra mal y acude el urgencias pero no se trata de accidente. debe dejar bien claro en urgencias que "no es accidente". Le atenderán con su tarjeta de la Seguridad Social (la que tienen con sus padres).

INFORMACIÓN EN CASO DE ACCIDENTE:

Instituto Nacional de la Seguridad Social (INSS): Teléf. de Charo Calvo 923-296178 persona del INSS que lleva el tema del Mutualista del Seguro Escolar. La dirección es Paseo de Canalejas. 129 Departamento de Seguro Escolar 2:1 planta.

Actuación para el alumno/a (hasta 28 años): tiene tres opciones:

- **Clínica Campoamor** (mejor opción. especialmente en caso de riesgo biológico -pinchazo con aguja-)
Dirección: Avda. San Agustín. 12 (junto a plaza de Toros) / Salamanca
Salamanca.- Teléf. 923-282326 (preguntar por Lourdes. de parte de Charo de Seguridad Social)
Clínica: decir que eres de seguro escolar universitario, pedirán la documentación siguiente:
 - Matrícula y pago de matrícula (curso actual)
 - DNI
 - Si ha asistido antes a urgencias llevar el primer informe del hospital. y si ha comprado algún medicamento llevar factura.
 - En el documento a rellenar el punto 4 lo cumplimenta la Universidad: el profesor responsable de la práctica.
- **H. Clínico Universitario:**
 - Accidente (pinchazo con aguja -riesgo biológico-): asistir al Departamento de Medicina Preventiva del Clínico que tiene un protocolo de actuación (hacen un seguimiento).
 - Accidente: Acudir a Urgencias del Clínico (después el/la alumno/a deberá ponerse en contacto con el INSS - indicado arriba- para abrir el expediente y que el INSS se haga cargo de la factura. en ningún caso debe abonarse por el alumno)

H. Virgen Vega:

- Accidente (pinchazo con aguja -riesgo biológico-): asistir al Departamento de Medicina Preventiva del Virgen Vega que tiene un protocolo de actuación (hacen un seguimiento).
- Accidente: Acudir a Urgencias del Virgen Vega (después el/la alumno/a deberá ponerse en contacto con el INSS -indicado arriba- para abrir el expediente y que el INSS se haga cargo de la factura. en ningún caso debe abonarse por el alumno)

7.- Enlaces de Interés a Servicios Universitarios:

UNIVERSIDAD DE SALAMANCA: www.usal.es

SERVICIO DE ARCHIVOS Y BIBLIOTECAS: <http://sabus.usal.es>

SERVICIO DE ORIENTACIÓN AL UNIVERSITARIO: <http://websou.usal.es>

SERVICIO DE COLEGIOS, COMEDORES Y RESIDENCIAS: www.usal.es/colegios

SERVICIO DE ASUNTOS SOCIALES: www.usal.es/sas

SERVICIO DE EDUCACIÓN FÍSICA Y DEPORTES: www.usal.es/deportes

SERVICIO DE ACTIVIDADES CULTURALES: <http://sci.usal.es>

CURSOS EXTRAORDINARIOS Y FORMACIÓN CONTÍNUA: www.usal.es/precurext

SERVICIOS INFORMÁTICOS: <http://lazarillo.usal.es> (Activación cuenta correo electrónico)

SERVICIO DE PUBLICACIONES: <http://webeus.usal.es>

SERVICIO DE RELACIONES INTERNACIONALES: [Http://Rel-Int.Usal.Es](http://Rel-Int.Usal.Es)

CAMPUS VIRTUAL STUDIUM: [Https://Moodle.Usal.Es/](https://Moodle.Usal.Es/)

8.- Normativas Universitarias:

Trabajos Fin de Grado (Reglamento de la Universidad):

<http://cienciassociales.usal.es/sites/default/files/Modificaci%C3%B3n%20Reglamento%20Trabajos%20Fin%20de%20Grado%20y%20Fin%20de%20M%C3%A1ster.pdf>

Trabajo Fin de Grado (Normativa específica Comunicación Audiovisual)

http://cienciassociales.usal.es/sites/default/files/NORMATIVA_TFG_CAV_2013-14.pdf

Reconocimiento y Transferencia de créditos:

http://campus.usal.es/~gesacad/coordinacion/Normas_Reconocimiento_y_Transferencia_creditos_acuerdo_27_01_2011.pdf

Tribunal de Compensación:

http://campus.usal.es/~gesacad/coordinacion/normativaproce/compensacion_grados.pdf

Catálogo de actividades académicas por las que se reconocen créditos ECTS en titulaciones de Grado:

http://campus.usal.es/~gesacad/coordinacion/Catalogo_Actividades_Universitarias_curso_2010-11.pdf

http://campus.usal.es/~gesacad/coordinacion/Catalogo_Actividades_Universitarias_curso_2011-12.pdf

http://campus.usal.es/~gesacad/coordinacion/Catalogo_Actividades_Universitarias_curso_2012-13.pdf

http://campus.usal.es/~gesacad/coordinacion/Catalogo_Actividades_Universitarias_curso_2013-14.pdf

Normas de Permanencia en la Universidad de Salamanca:

<http://cienciassociales.usal.es/sites/default/files/Normas%20de%20permanencia%20de%20estudiantes%20en%20la%20Universidad.pdf>

Reglamento de Evaluación de la Universidad de Salamanca:

http://campus.usal.es/~gesacad/coordinacion/normativaproce/regla_eval.pdf

EL EDIFICIO F.E.S. Y LA BIBLIOTECA FRANCISCO DE VITORIA EN EL CAMPUS MIGUEL DE UNAMUNO



Aulario F.E.S. - planta sótano

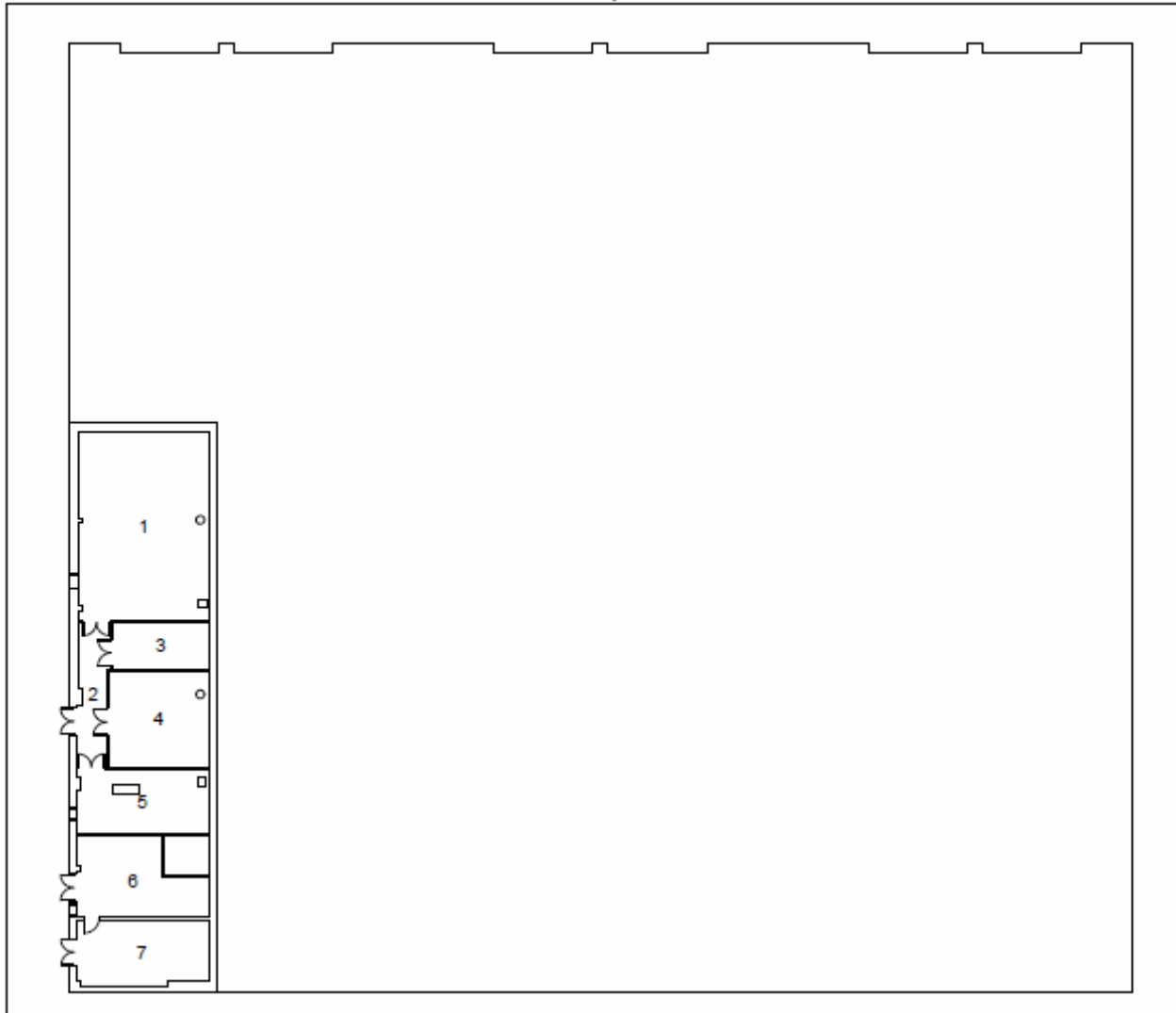

LOCALIZACIÓN DE ESPACIOS

1	Calderas
2	Pasillo
3	Grupo de incendios
4	Instalaciones climatización y alumbrado
5	Grupo electrógeno
6	Centro de transformación
7	Iberdrola

Aulario F.E.S. - planta baja

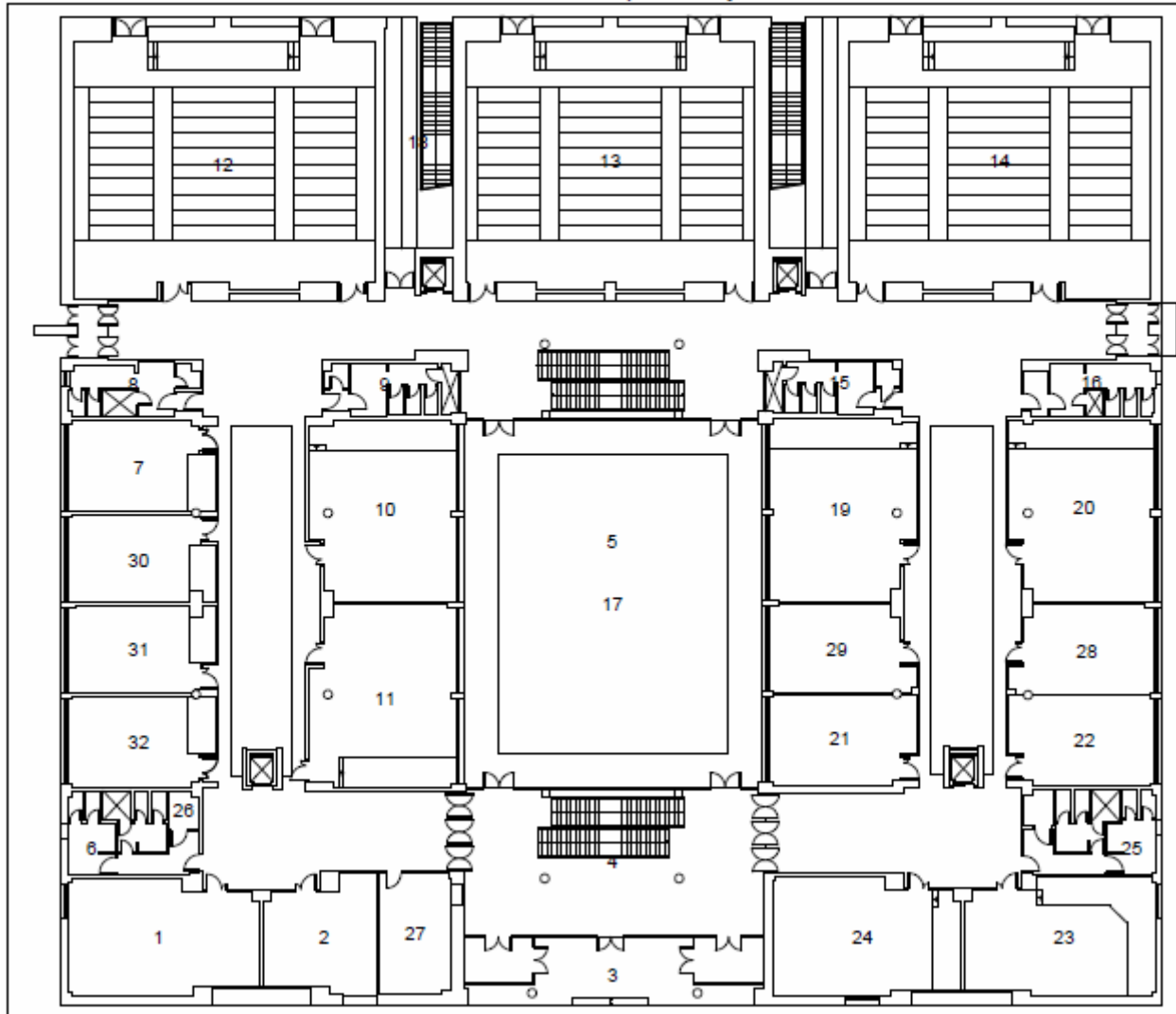

LOCALIZACIÓN DE ESPACIOS

1	Fotocopiadora
2	Sala de Profesores
3	Entrada Principal
4	Vestíbulo y escalera
5	Patio
6	Servicios
7	Aula nº 003D
8	Servicios caballeros
9	Servicios señoras
10	Aula nº 005
11	Aula nº 004
12	Aula nº 006
13	Aula nº 007
14	Aula nº 008
15	Servicios señoras
16	Servicios caballeros
17	Patio
18	Escaleras de emergencia
19	Aula nº 011A
20	Aula nº 009A
21	Aula nº 012
22	CATI
23	Sala de Grados nº 013
24	Aula nº 014
25	Servicios
26	Instalaciones
27	Conserjería
28	Aula nº 009B
29	Aula nº 011B
30	Aula nº 003C
31	Aula nº 003B
32	Aula nº 003A

Aulario F.E.S. - planta primera

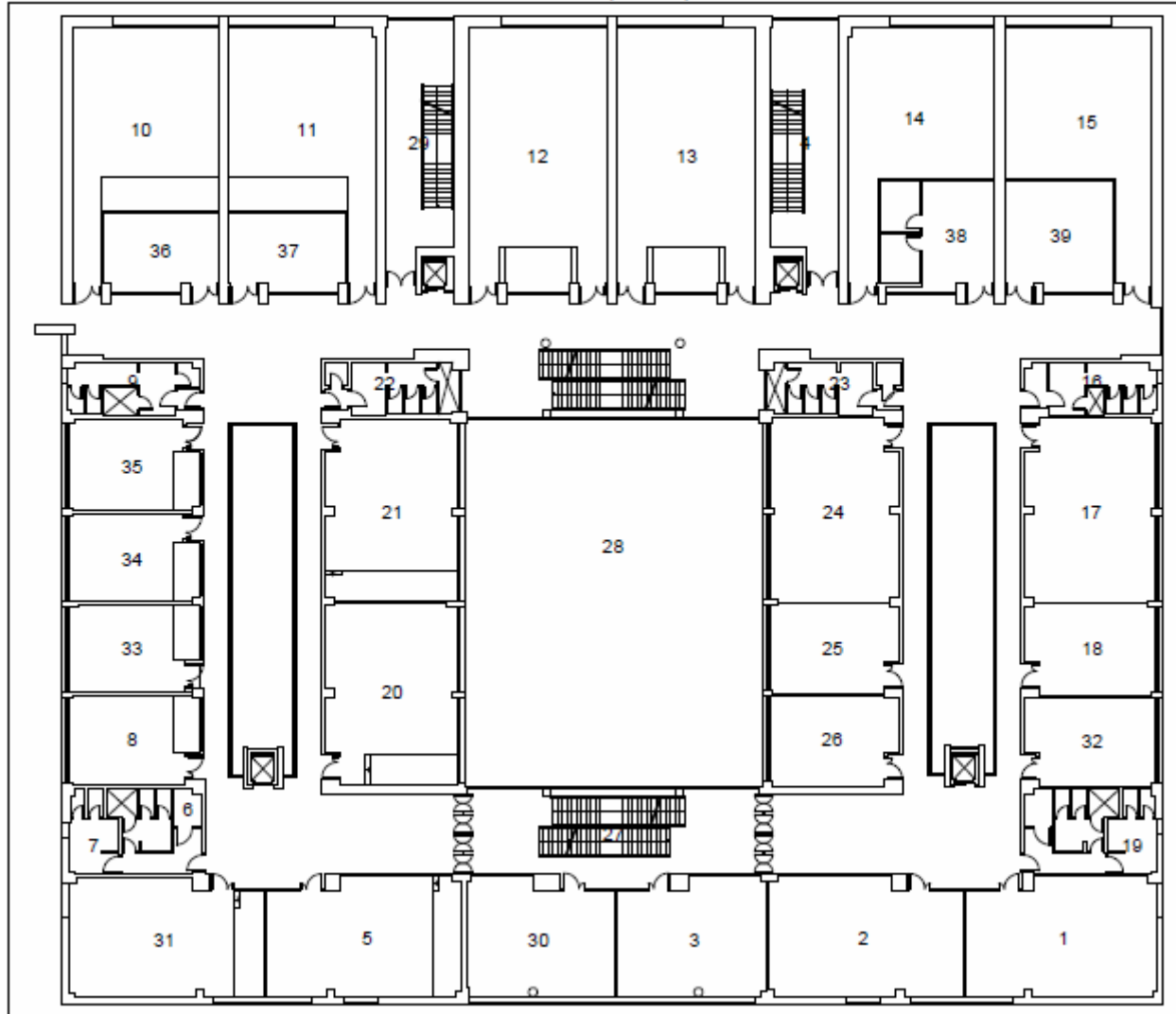

LOCALIZACIÓN DE ESPACIOS

1	Sala de I+D
2	Aula nº 102
3	Sala nº 103A
4	Escaleras de emergencia
5	Aula nº 104A
6	Instalaciones
7	Servicios
8	Aula nº 105A
9	Servicios caballeros
10	Aula nº 108A
11	Aula nº 109A
12	Aula nº 110
13	Aula nº 111
14	Aula nº 112
15	Aula nº 113
16	Servicios caballeros
17	Aula nº 114
18	Aula nº 115A
19	Servicios
20	Aula nº 106
21	Aula nº 107
22	Servicios señoras
23	Servicios señoras
24	Laboratorio Multimedia - Plató
25	Laboratorio Multimedia - Realización
26	O.C.A..
27	Escaleras
28	Patio
29	Escaleras de emergencia
30	Sala nº 103B
31	Sala de Juntas nº 104B
32	Aula nº 115B
33	Aula nº 105B
34	Aula nº 105C
35	Aula nº 105D
36	Seminario nº 108B
37	Seminario nº 108B
38	Laboratorio Multimedia - Técnicos
39	Laboratorio Multimedia - Edición

Aulario F.E.S. - planta segunda

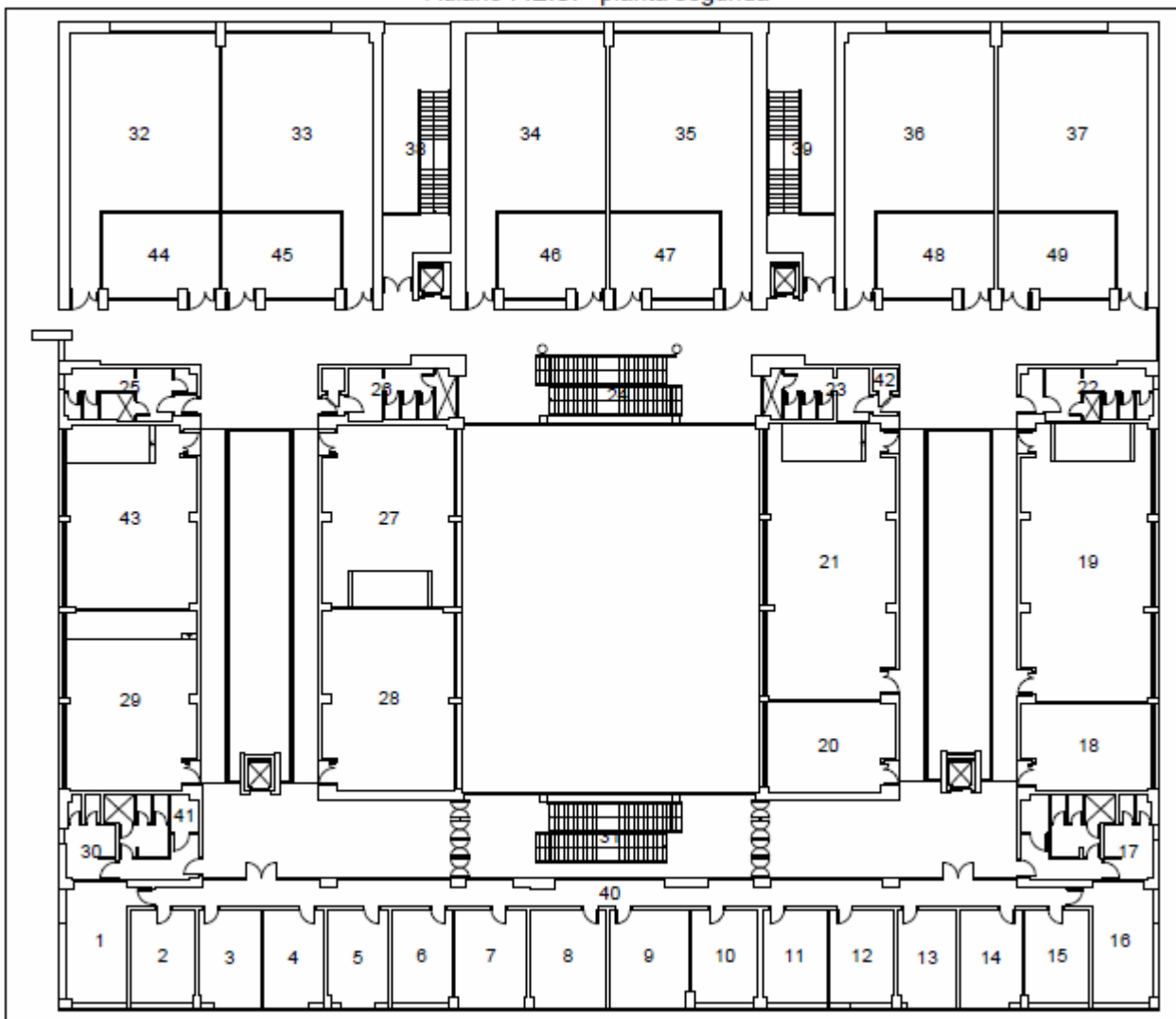

LOCALIZACIÓN DE ESPACIOS

1	Desp. Decano F. Economía y Empresa
2	Desp. Secretario Decano F. Economía y Emp.
3	Desp. Secretario F. Economía y Empresa
4	Desp. Vicedecano F. Economía y Empresa
5	Desp. Vicedecano F. Economía y Empresa
6	Desp. Vicedecano F. Economía y Empresa
7	Desp. Secretario F. Filosofía
8	Desp. Vicedecano F. Filosofía
9	Desp. Decano F. Filosofía
10	Desp. Secretario Decano F. Filosofía
11	Desp. Vicedecano F. Ciencias Sociales
12	Desp. Vicedecano F. Ciencias Sociales
13	Desp. Vicedecano F. Ciencias Sociales
14	Desp. Secretario F. Ciencias Sociales
15	Desp. Serectaria Decano F. Ciencias Sociales
16	Desp. Decano F. Ciencias Sociales
17	Servicios
18	Laboratorio Fotografía nº 227
19	Aula nº 226
20	Aula nº 229
21	Aula nº 228
22	Servicios Caballeros
23	Servicios Señoras
24	Escaleras
25	Servicios Caballeros
26	Servicios Señoras
27	Sala de Comisiones nº 219
28	Seminario nº 218
29	Aula nº 217A
30	Servicios
31	Escaleras
32	Aula nº 220A
33	Aula nº 221A
34	Aula nº 222A
35	Aula nº 223A
36	Aula nº 224A
37	Aula nº 225A
38	Escaleras de Emergencia
39	Escaleras de Emergencia
40	Pasillo Decanatos
41	Instalaciones
42	Instalaciones
43	Aula nº 217B
44	Aula nº 220B
45	Aula nº 221B
46	Aula nº 222B
47	Aula nº 223B
48	Aula nº 224B
49	Aula nº 225B

Departamental F.E.S. - planta sótano

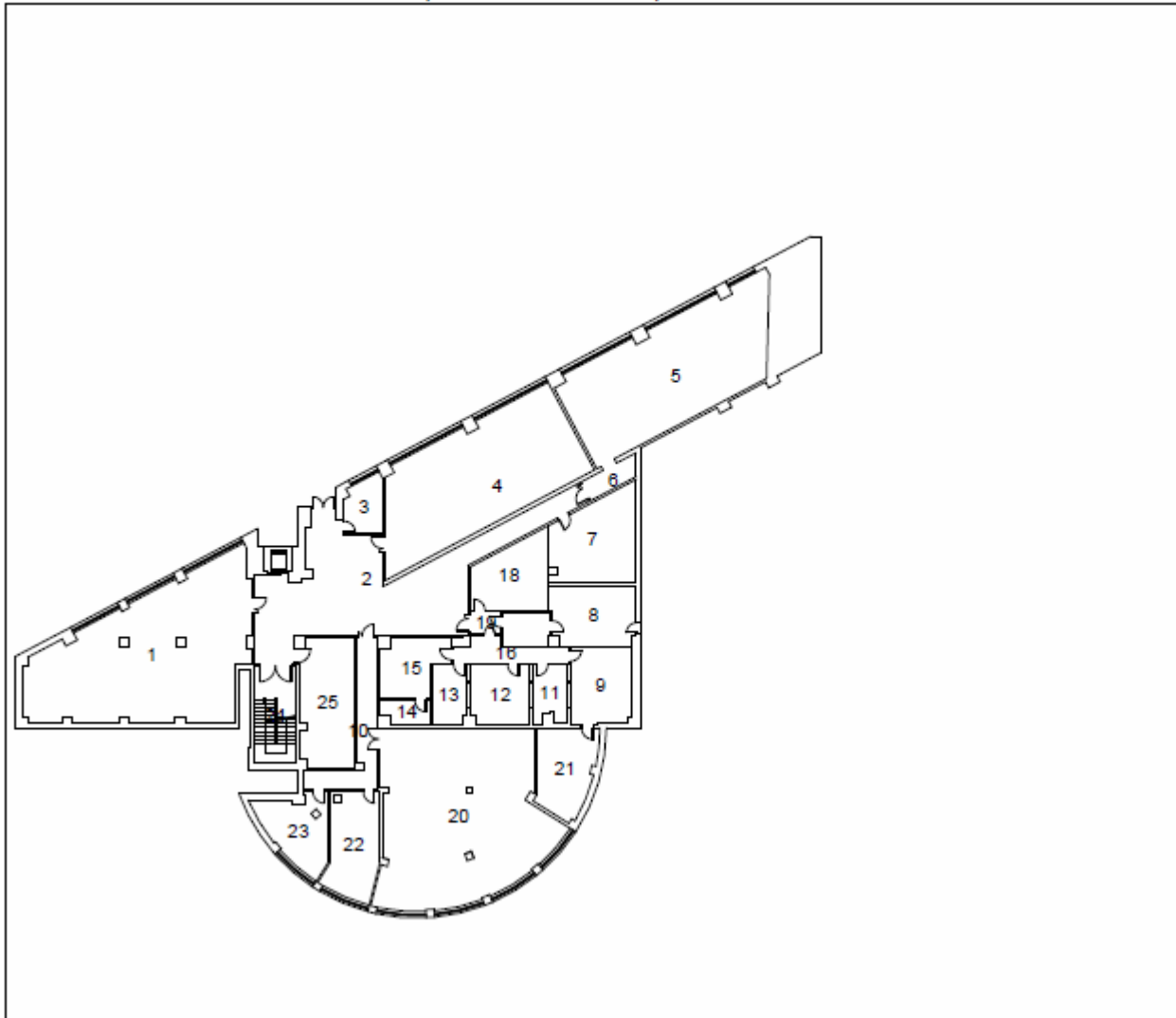

LOCALIZACIÓN DE ESPACIOS

1	Aula de Informática nº 1
2	Vestíbulo
3	Despacho
4	Aula de Informática nº 2
5	Aula de Informática nº 3
6	Pasillo
7	Archivo
8	Archivo
9	Control estudio de radio
10	Pasillo
11	Estudio de radio
12	Control estudio de radio
13	Estudio de radio
14	Instalaciones radio
15	Instalaciones radio
16	Pasillo radio
17	Almacén
18	Archivo
19	Vestíbulo
20	Aula de Informática nº 4
21	Archivo
22	Despacho Técnicos de Aulas de Informática
23	Despacho
24	Escalera
25	Archivo

Departamental F.E.S. - planta baja

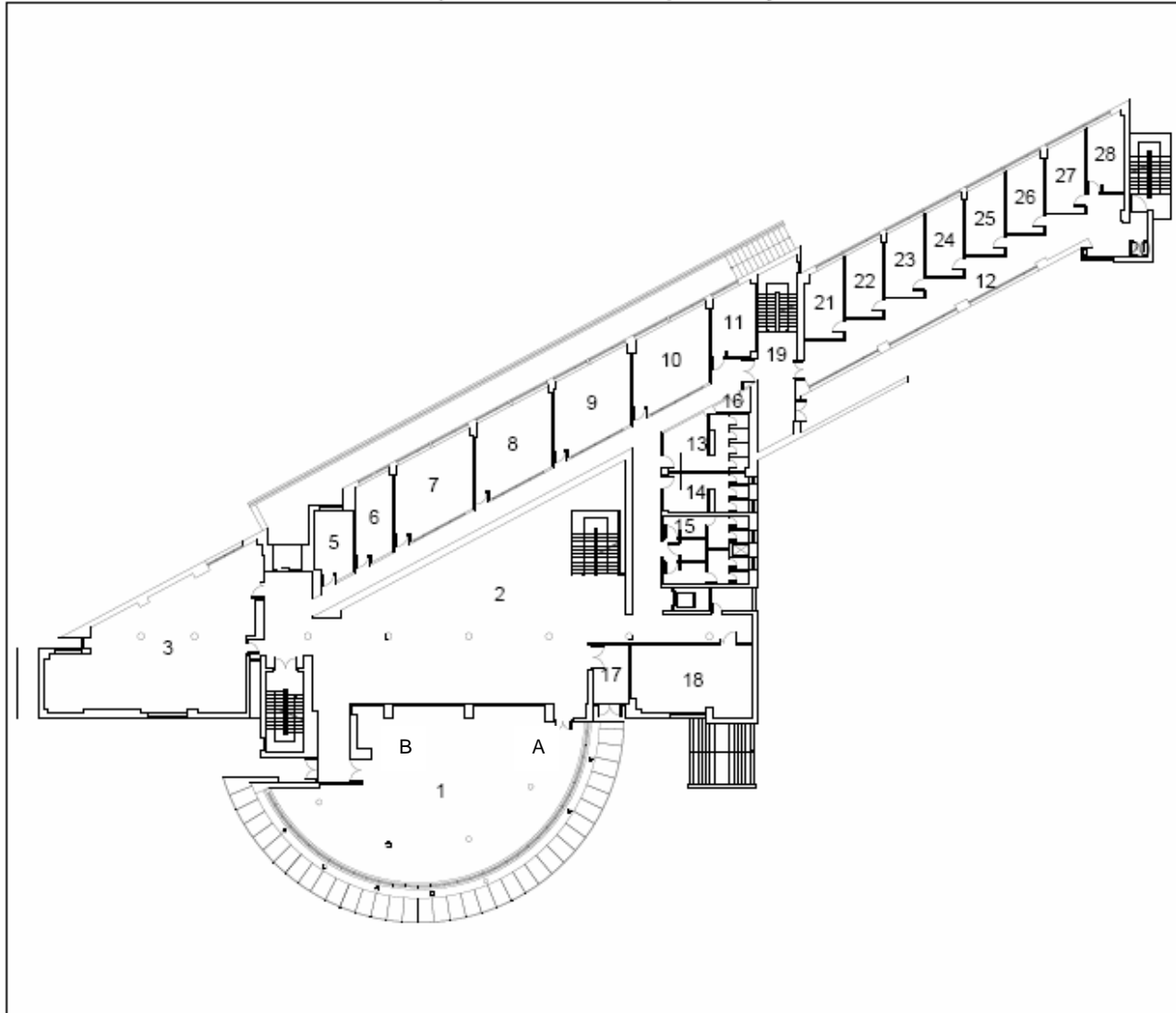

LOCALIZACIÓN DE ESPACIOS

1	Secretarías Filosofía (A) -Ciencias Sociales (B)
2	Vestíbulo
3	Secretaría F. Economía y Empresa
4	Escaleras
5	Despacho nº 001
6	Despacho nº 002
7	Despacho nº 003
8	Delegación Alumnos F. Filosofía
9	Delegación Alumnos F. Economía y Empresa
10	Delegación Alumnos F. Ciencias Sociales
11	Despacho nº 007
12	Pasillo
13	Vestuario trabajadores
14	Vestuario trabajadoras
15	Servicios
16	Instalaciones
17	Entrada edificio
18	Conserjería
19	Escaleras
20	Instalaciones
21	Despacho nº 008
22	Despacho nº 009
23	Despacho nº 010
24	Despacho nº 011
25	Despacho nº 012
26	Despacho nº 013
27	Despacho nº 014
28	Despacho nº 015

Departamental F.E.S. - planta primera

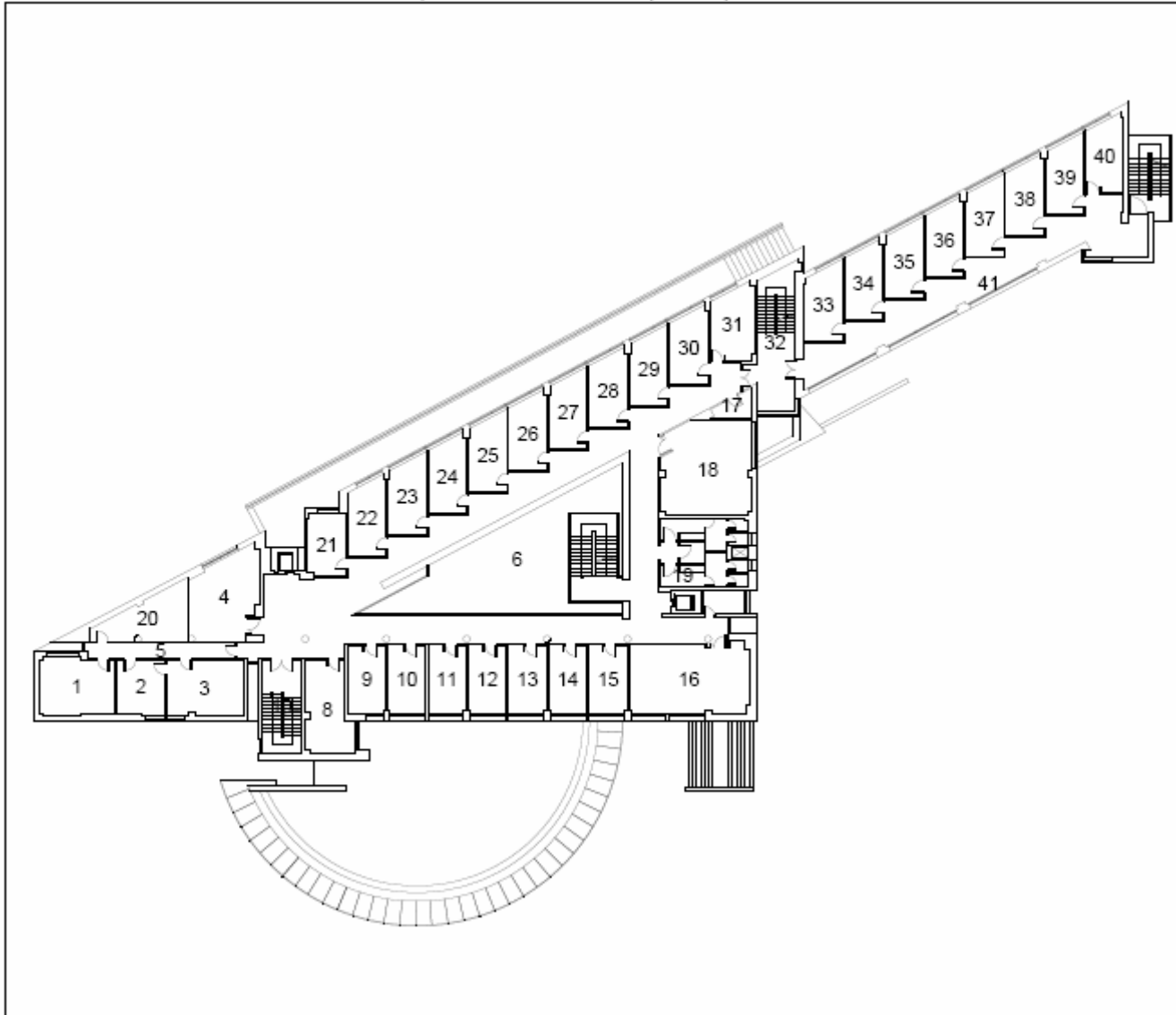

LOCALIZACIÓN DE ESPACIOS

1	Despacho nº 112 – Dtor. D. Adm. y Eco. Emp.
2	Despacho nº 111
3	Despacho nº 110
4	Sala de reuniones nº 113
5	Pasillo
6	Pasillos
7	Escalera
8	Despacho nº 109
9	Despacho nº 108
10	Despacho nº 107
11	Despacho nº 106
12	Despacho nº 105
13	Despacho nº 104
14	Despacho nº 103
15	Despacho nº 102
16	Despacho nº 101
17	Instalaciones
18	Seminario nº 133
19	Servicios
20	Almacén D. Adm. y Eco. Emp.
21	Despacho nº 114
22	Despacho nº 115
23	Despacho nº 116
24	Despacho nº 117
25	Despacho nº 118
26	Despacho nº 119
27	Despacho nº 120
28	Despacho nº 121
29	Despacho nº 122
30	Despacho nº 123
31	Despacho nº 124
32	Escalera
33	Despacho nº 125
34	Despacho nº 126
35	Despacho nº 127
36	Despacho nº 128
37	Despacho nº 129
38	Despacho nº 130
39	Despacho nº 131
40	Despacho nº 132
41	Pasillo

Departamental F.E.S. - planta segunda

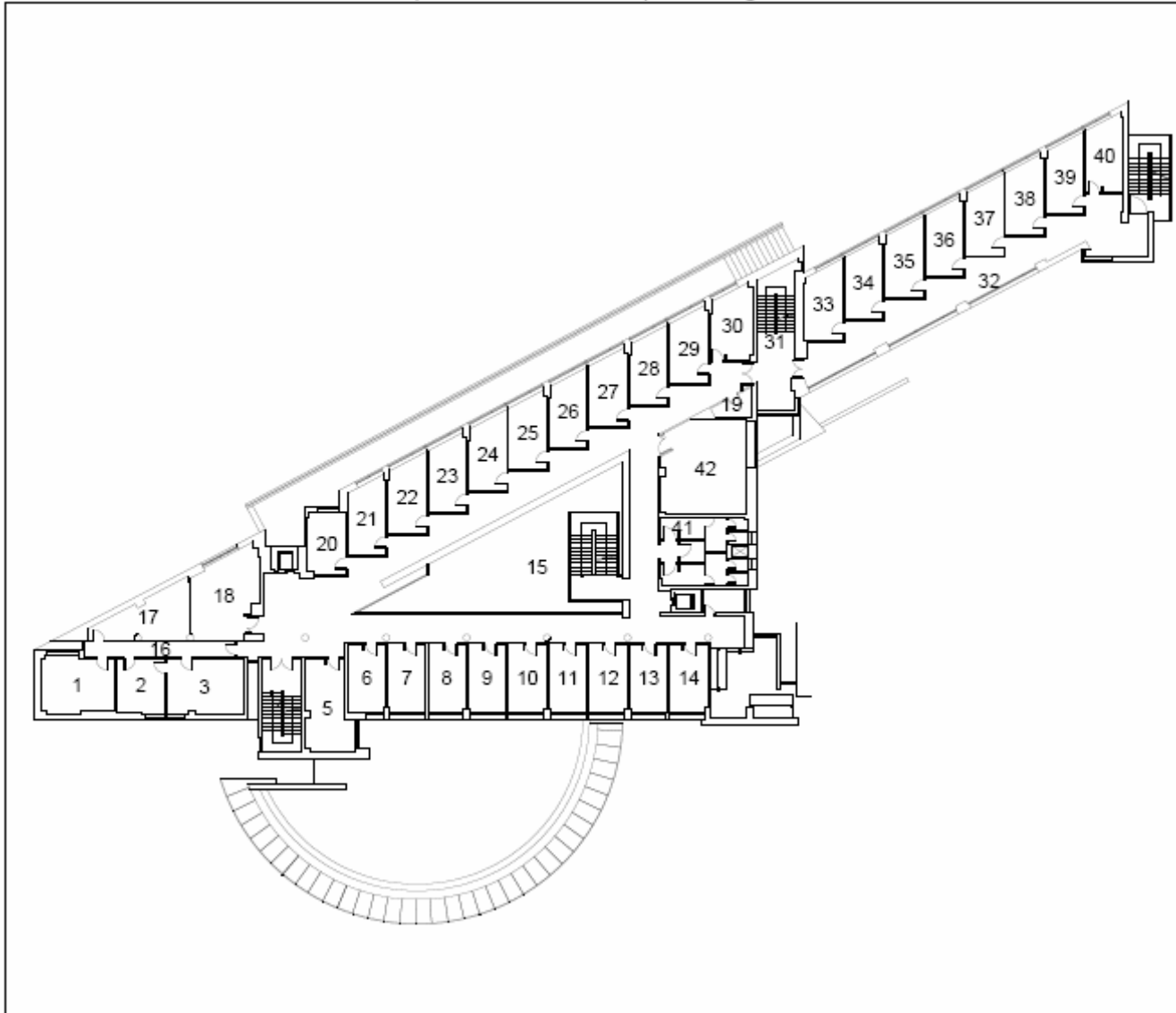

LOCALIZACIÓN DE ESPACIOS

1	Despacho nº 213 – Dtor. D. Eco. E Hª Económ.
2	Despacho nº 212
3	Despacho nº 211
4	Escaleras
5	Despacho nº 210
6	Despacho nº 209
7	Despacho nº 208
8	Despacho nº 207
9	Despacho nº 206
10	Despacho nº 205
11	Despacho nº 204
12	Despacho nº 203
13	Despacho nº 202
14	Despacho nº 201
15	Pasillos
16	Pasillo
17	Almacén D. Economía e Historia Económica
18	Sala nº 214
19	Instalaciones
20	Despacho nº 215
21	Despacho nº 216
22	Despacho nº 217
23	Despacho nº 218
24	Despacho nº 219
25	Despacho nº 220
26	Despacho nº 221
27	Despacho nº 222
28	Despacho nº 223
29	Despacho nº 224
30	Despacho nº 225
31	Escaleras
32	Pasillo
33	Despacho nº 226
34	Despacho nº 227
35	Despacho nº 228
36	Despacho nº 229
37	Despacho nº 230
38	Despacho nº 231
39	Despacho nº 232
40	Despacho nº 233
41	Servicios
42	Seminario nº 234

Departamental F.E.S. - planta tercera

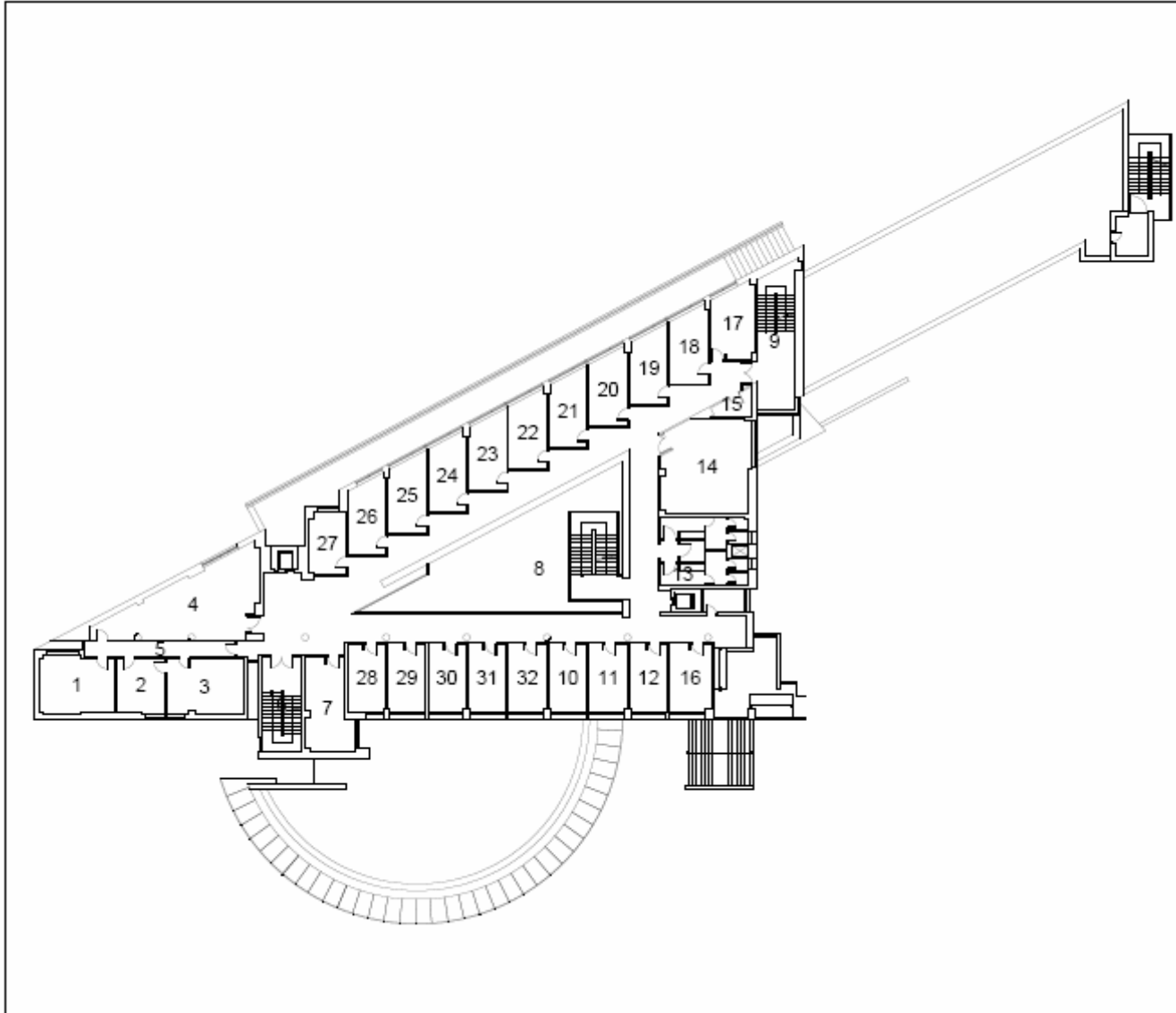

LOCALIZACIÓN DE ESPACIOS

1	Despacho nº 313
2	Despacho nº 312
3	Despacho nº 311
4	Semanario nº 314
5	Pasillo
6	Escaleras
7	Despacho nº 310
8	Pasillos
9	Escaleras
10	Despacho nº 304
11	Despacho nº 303
12	Despacho nº 302
13	Servicios
14	Seminario nº 326
15	Instalaciones
16	Despacho nº 301
17	Despacho nº 325
18	Despacho nº 324
19	Despacho nº 323
20	Despacho nº 322
21	Despacho nº 321
22	Despacho nº 320
23	Despacho nº 319
24	Despacho nº 318
25	Despacho nº 317
26	Despacho nº 316
27	Despacho nº 315
28	Despacho nº 309
29	Despacho nº 308
30	Despacho nº 307
31	Despacho nº 306
32	Despacho nº 305

Departamental F.E.S. - planta cuarta

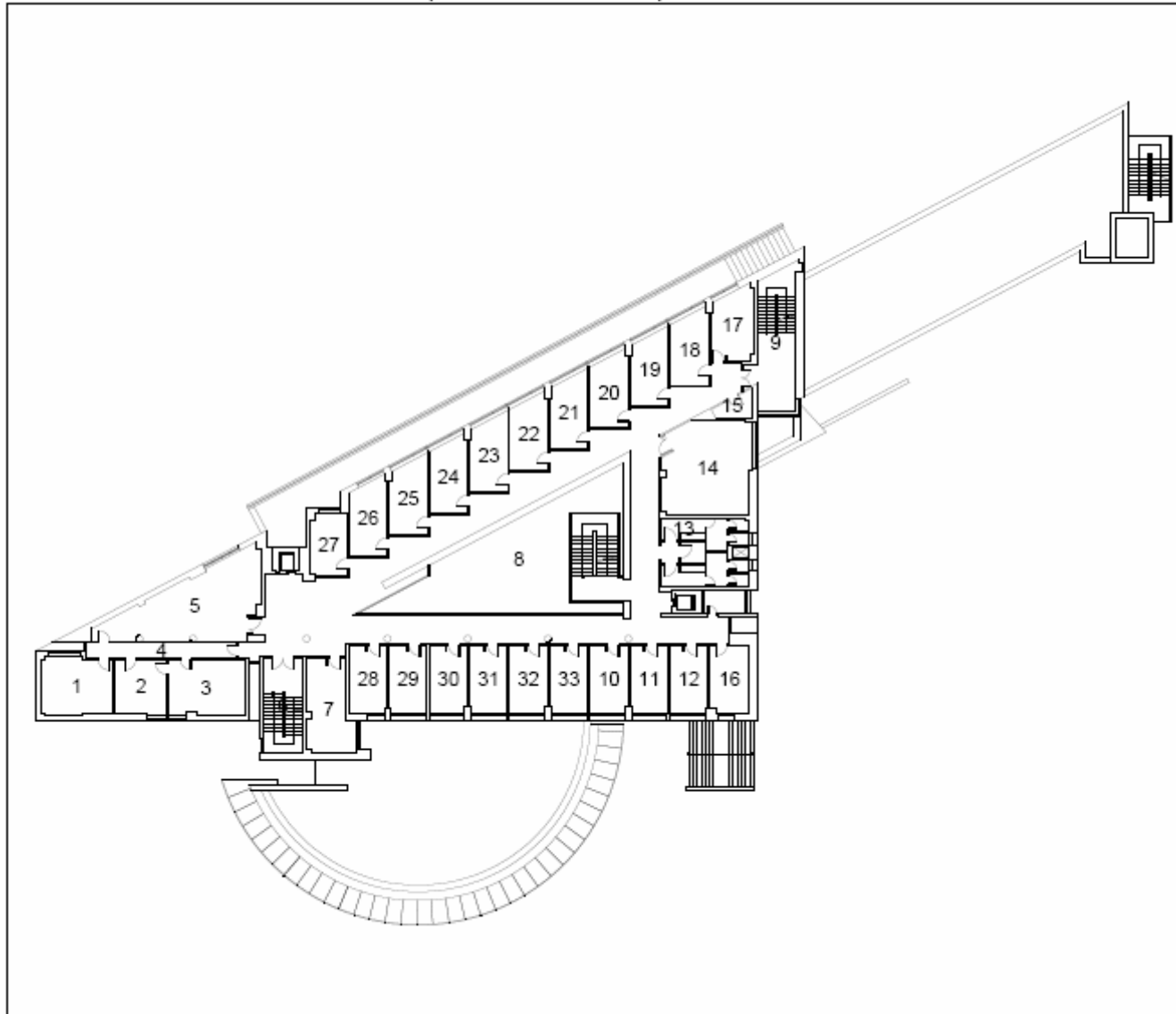

LOCALIZACIÓN DE ESPACIOS

1	Despacho nº 412 – Dtor. D. Sociología y Com.
2	Despacho nº 414
3	Despacho nº 413
4	Pasillo
5	Seminario nº 415
6	Escaleras
7	Despacho nº 411
8	Pasillos
9	Escaleras
10	Despacho nº 404
11	Despacho nº 403
12	Despacho nº 402
13	Servicios
14	Seminario nº 427
15	Instalaciones
16	Despacho nº 401
17	Despacho nº 426
18	Despacho nº 425
19	Despacho nº 424
20	Despacho nº 423
21	Despacho nº 422
22	Despacho nº 421
23	Despacho nº 420
24	Despacho nº 419
25	Despacho nº 418
26	Despacho nº 417
27	Despacho nº 416
28	Despacho nº 410
29	Despacho nº 409
30	Despacho nº 408
31	Despacho nº 407
32	Despacho nº 406
33	Despacho nº 405

Departamental F.E.S. - planta quinta

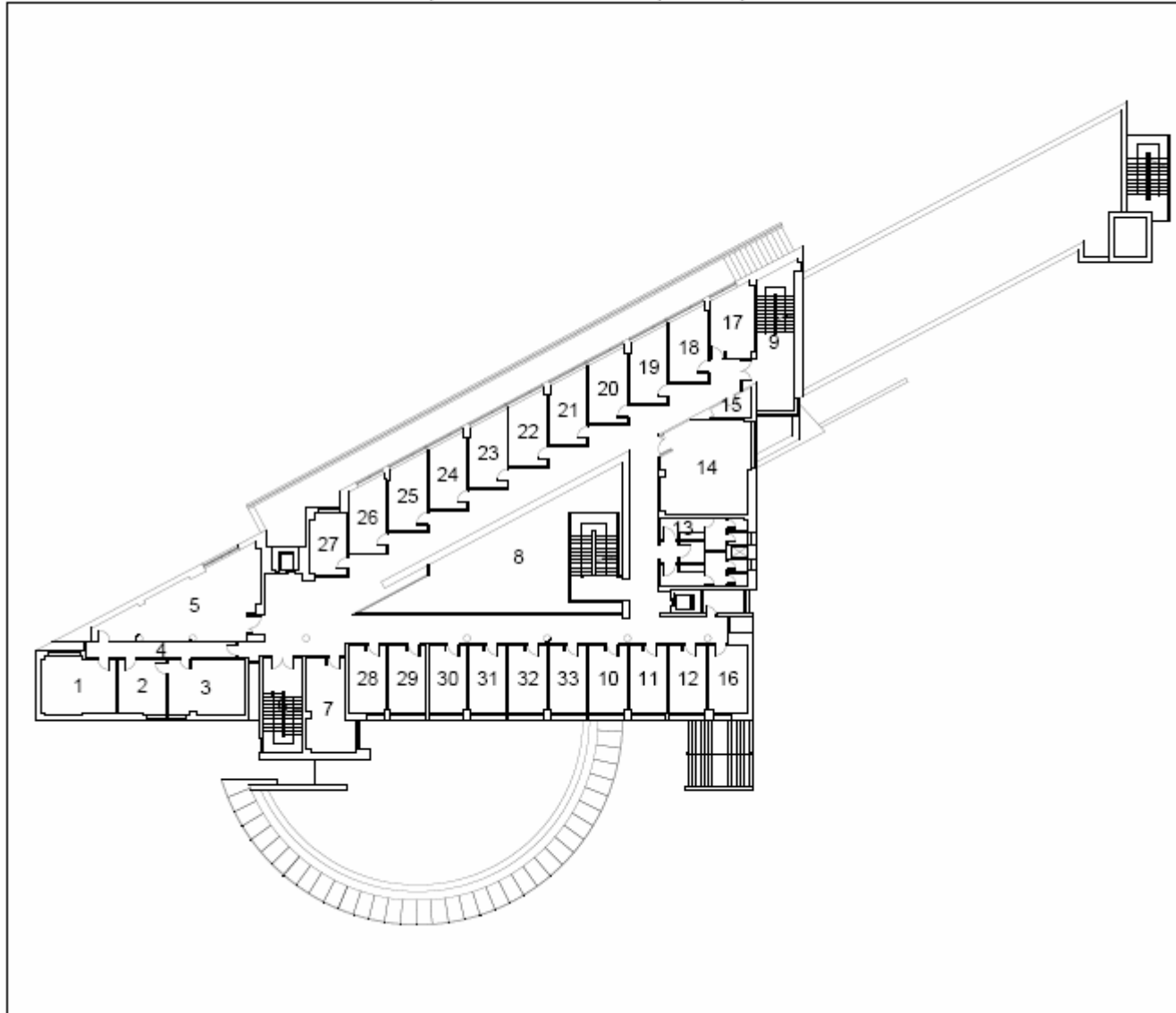

LOCALIZACIÓN DE ESPACIOS

1	Despacho nº 514 – Dtor. D. Filo. y Log. y F.C.
2	Despacho nº 513
3	Despacho nº 512
4	Pasillo
5	Seminario nº 515
6	Escaleras
7	Despacho nº 511
8	Pasillos
9	Escaleras
10	Despacho nº 504
11	Despacho nº 503
12	Despacho nº 502
13	Servicios
14	Seminario nº 527
15	Instalaciones
16	Despacho nº 501
17	Despacho nº 526
18	Despacho nº 525
19	Despacho nº 524
20	Despacho nº 523
21	Despacho nº 522
22	Despacho nº 521
23	Despacho nº 520
24	Despacho nº 519
25	Despacho nº 518
26	Despacho nº 517
27	Despacho nº 516
28	Despacho nº 510
29	Despacho nº 509
30	Despacho nº 508
31	Despacho nº 507
32	Despacho nº 506
33	Despacho nº 505

DESCRIPCIÓN

El Grado en Comunicación Audiovisual debe proporcionar una formación que capacite a los estudiantes para la toma de decisiones creativas y profesionales en el campo de la comunicación audiovisual y de la gestión de los recursos tecnológicos y humanos en las empresas públicas y privadas del sector. Así, este título incluye un conocimiento técnico y estético de las formas, procesos y tendencias de representación, creación y difusión por medios audiovisuales, de modo que los estudiantes estén preparados para la toma de decisiones creativas y profesionales en las empresas del sector.

De manera general, los objetivos fundamentales del Grado de Comunicación Audiovisual de la Universidad de Salamanca deben ser los siguientes:

- El título de Comunicación Audiovisual ha de fomentar la capacidad crítica, analítica y reflexiva en relación al hecho audiovisual, con un conocimiento técnico y estético de las formas, procesos y tendencias de la comunicación visual de nuestro entorno.
- El estudiante de Comunicación Audiovisual ha de adquirir un conocimiento básico y generalista de los principales acontecimientos y mensajes que configuran el panorama actual de los medios audiovisuales, de las representaciones icónicas y acústicas y de su evolución. La dimensión espacial de este conocimiento es fundamental en la medida que contribuye a desarrollar la diversidad disciplinaria y la variedad de funciones de la comunicación audiovisual en las sociedades contemporáneas.
- El título de Comunicación Audiovisual debe proporcionar un conocimiento exhaustivo de las técnicas y procesos de creación y difusión audiovisuales en sus diversas fases, así como las interrelaciones entre los sujetos de la comunicación audiovisual: autores, instituciones, empresas, medios, soportes y receptores. Esta formación le capacitará para la toma de decisiones creativas y profesionales en el campo de la comunicación audiovisual y de la gestión de los recursos tecnológicos y humanos en las empresas del sector.
- Los titulados de Comunicación Audiovisual deben conocer las metodologías y conceptos aplicables en las diferentes ramas de investigación, desarrollo e innovación de la comunicación audiovisual y los futuros entornos tecnológicos.
- Los titulados en Comunicación Audiovisual deberán ser capaces de expresarse con claridad y coherencia en las lenguas propias de su comunidad, así como tener conocimiento de otros idiomas, en particular el inglés, para comunicarse en su ejercicio profesional.

Estos objetivos podrán alcanzarse con la adquisición de una serie de saberes y habilidades que deberían incluir los siguientes aspectos:

- Formación en Ciencias Sociales, Humanidades y Ciencia y Tecnología para proporcionar una competencia contextual básica de naturaleza transdisciplinar.
- Formación en Teoría, Historia y Estructura de la Comunicación y la Información para conocer los fundamentos teóricos y prácticos y las prácticas más habituales en los procesos de creación, producción, distribución, recepción y evaluación de los mensajes y discursos comunicativos. Los parámetros económicos, sociales, culturales y políticos son fundamentales para esta formación al objeto de proporcionar un conocimiento integral de la estructura del sistema audiovisual.
- Formación en las capacidades expresivas y en los lenguajes de cada uno de los medios y formatos de la comunicación (fotografía, cine, televisión, radio, vídeo y soportes multimedia), así como una capacidad de análisis (lingüístico, pragmático, estético e ideológico) de la producción audiovisual tanto en medios icónicos como en los entornos digitales.
- Formación en el conocimiento y uso de las tecnologías de la comunicación en los distintos entornos multimedia e hipermedia para su aplicación en el ámbito de la comunicación audiovisual y el desarrollo de nuevos formatos y soportes audiovisuales y en red.
- Formación ética profesional en el quehacer comunicativo a través del conocimiento de los códigos deontológico y los mecanismos legislativos que afectan a los diversos ámbitos de la comunicación, fomentando además el desarrollo de una conciencia de responsabilidad social y cultural.
- Formación básica relacionada con la planificación y gestión de empresas audiovisuales públicas y privadas y la realización de proyectos comunicativos innovadores y adaptados al entorno.
- Iniciación en la metodología y las técnicas de investigación y análisis aplicado en los diversos ámbitos de la comunicación audiovisual y tecnológica.

La adquisición equilibrada de este conjunto de saberes y destrezas garantizará al titulado en Comunicación Audiovisual una adecuada preparación para su posterior vida laboral. Un profesional especializado y técnicamente preparado para la creación audiovisual, el diseño de producción integral y las funciones consultivas, organizativas y directivas en todo tipo de medios y soportes audiovisuales y tecnológicos.

COMPETENCIAS

1.- Conocimientos disciplinares (saber). Los conocimientos disciplinares vinculados con el grado en comunicación audiovisual son los siguientes:

- Conocimiento de la historia y evolución de la fotografía, cine, radio y televisión a través de sus propuestas estéticas e industriales, además de su relevancia social y cultural a lo largo del tiempo.
- Conocimiento y aplicación de las técnicas y procesos de producción y difusión audiovisuales en sus diversas fases, desde el punto de vista de la organización y

gestión de los recursos técnicos, humanos y presupuestarios en sus diversos soportes (cine, TV, vídeo, multimedia, etc.), hasta su comercialización.

- Conocimiento teórico-práctico de las estructuras organizativas en el campo de la comunicación visual y sonora, así como su evolución y gestión a lo largo del tiempo, incluyendo la tributación audiovisual. También comprende el conocimiento y la investigación de la naturaleza e interrelaciones entre los sujetos de la comunicación audiovisual: autores, instituciones, empresas, medios, soportes y receptores.
- Conocimiento y aplicación de las técnicas y procesos de creación y difusión audiovisuales en sus diversas fases, tanto en el cine como en televisión, vídeo y multimedia desde el punto de vista de la puesta en escena desde la idea inicial hasta su acabado final.
- Conocimiento de la ética y deontología profesional así como del ordenamiento jurídico de la información, que afecta tanto a la práctica profesional como al quehacer del comunicador.
- Conocimiento del estado del mundo, así como de su evolución histórica reciente en particular de las sociedades europea, mediterránea, americana y asiática, además de la comprensión de sus parámetros básicos (políticos, económicos y culturales).
- Conocimiento del uso correcto oral y escrito de las lenguas propias y del inglés como forma de expresión profesional en los medios de comunicación.
- Conocimiento de otras lenguas extranjeras (en particular las de mayor difusión internacional) para poder analizar hechos y temas generales que habitualmente se abordan en los medios de comunicación internacionales.
- Conocimiento y aplicación de los diferentes mecanismos y elementos de la construcción del guión atendiendo a diferentes formatos, tecnologías y soportes de producción. También se incluye el conocimiento teórico y práctico de los análisis, sistematización y codificación de contenidos icónicos y la información audiovisuales en diferentes soportes y tecnologías.
- Conocimiento, identificación y aplicación de recursos, elementos, métodos y procedimientos de los procesos de construcción y análisis de los relatos audiovisuales tanto lineales como no lineales, incluyendo el diseño, establecimiento y desarrollo de estrategias, así como las aplicaciones de las políticas de comunicación persuasiva en los mercados audiovisuales.
- Conocimiento teórico-práctico y aplicación de las tecnologías aplicadas a los medios de comunicación audiovisuales (fotografía, radio, sonido, televisión, vídeo, cine, y soportes multimedia).
- Conocimiento teórico-práctico de los mecanismos legislativos de incidencia en el audiovisual o la comunicación, así como el régimen jurídico de su aplicación en las producciones audiovisuales. Incluyendo también el conocimiento de los principios éticos y de las normas deontológicas de la comunicación audiovisual.

- Conocimiento de la imagen espacial y de las representaciones icónicas en el espacio, tanto en la imagen fija como audiovisual, así como los elementos constitutivos de la dirección artística. Estos conocimientos también abarcan las relaciones entre imágenes y sonidos desde el punto de vista estético y narrativo en los diferentes soportes y tecnologías audiovisuales. También se incluyen los conocimientos de los modelos psicológicos específicamente desarrollados para la comunicación visual y la persuasión a través de la imagen.
- Conocimiento de la planificación sonora y de las representaciones acústicas del espacio, así como los elementos constitutivos de diseño y la decoración sonora (“sound designer”). Estos conocimientos también abarcarán la relación entre los sonidos y las imágenes desde el punto de vista estético y narrativo en los diferentes soportes y tecnologías audiovisuales.

2.- Competencias profesionales (saber hacer). Las competencias profesionales propuestas responden a los siguientes enunciados.

- Capacidad y habilidad para planificar y gestionar los recursos humanos, presupuestarios y medios técnicos, en las diversas fases de la producción de un relato cinematográfico o videográfico.
- Capacidad para crear y dirigir la puesta en escena integral de producciones audiovisuales cinematográficas y videográficas, responsabilizándose de la dirección de actores y ajustándose al guión, plan de trabajo o presupuesto previo.
- Capacidad para planificar y gestionar los recursos técnicos y humanos en las producciones mono-cámara y multi-cámara para TV, así como las técnicas y procesos de creación y realización en las distintas fases de la producción televisiva.
- Capacidad y habilidad para gestionar técnicas y procesos de producción, registro y difusión en la organización de la producción radiofónica, discográfica y otros productos sonoros.
- Capacidad y utilización de las técnicas y procesos en la organización de la producción fotográfica, así como las técnicas y procesos de creación en el campo de la imagen fija en general tanto en entornos analógicos como digitales.
- Capacidad para la utilización de las técnicas y procesos en la organización y creación en las diversas fases de la construcción de la producción multimedia y materiales interactivos.
- Capacidad para aplicar técnicas y procedimientos de la composición de la imagen a los diferentes soportes audiovisuales, a partir del conocimiento de las leyes clásicas y de los movimientos estéticos y culturales de la historia de la imagen mediante las nuevas tecnologías de la información.
- Capacidad para desarrollar mediciones vinculadas con la cantidad de luz y la calidad cromática durante el proceso de construcción de las imágenes, a partir del conocimiento teórico y práctico de los fundamentos científicos de la óptica.

- Capacidad para desarrollar mediciones vinculadas con las cantidades y calidades del sonido durante el proceso de construcción del audio, a partir del conocimiento teórico y práctico de los fundamentos científicos de la acústica.
- Capacidad para escribir con fluidez, textos, escaletas o guiones en los campos de la ficción cinematográfica, televisiva, videográfica, radiofónica o multimedia.
- Capacidad para analizar relatos audiovisuales, atendiendo a los parámetros básicos del análisis de obras audiovisuales, considerando los mensajes icónicos como textos y productos de las condiciones sociopolíticas y culturales de una época histórica determinada.
- Capacidad para la identificación de los procesos y técnicas implicadas en la dirección y gestión de empresas audiovisuales en su estructura industrial: producción, distribución y exhibición, así como interpretar datos estadísticos del mercado audiovisual. En esta competencia se incluye la gestión y organización de los equipos humanos para la producción audiovisual existente.
- Capacidad para aplicar procesos y técnicas implicadas en la organización y gestión de recursos técnicos en cualquiera de los soportes sonoros y visuales existentes.
- Capacidad para aplicar técnicas y procesos de creación y difusión en el campo del diseño gráfico y de los productos multimedia e hipermedia en sus diversas fases, desde una perspectiva teórica y práctica.
- Capacidad para aplicar técnicas y procesos de creación y recursos técnicos o humanos necesarios para el diseño de producción integral de un trabajo audiovisual desde los elementos escenográficos y la imagen de marca hasta su proyecto gráfico de comercialización.
- Capacidad para aplicar técnicas y procesos de producción en la organización de eventos culturales, mediante la planificación de los recursos humanos y técnicos implicados, ajustándose a un presupuesto previo.
- Capacidad para buscar, seleccionar y sistematizar cualquier tipo de documento audiovisual en una base de datos, así como su utilización en diferentes soportes audiovisuales utilizando métodos digitales.
- Capacidad para aplicar principios y funciones de la identidad visual para la creación de un manual de normas para la identidad visual corporativa de una empresa determinada.
- Capacidad para llevar a cabo el análisis de las estructuras, contenidos y estilos de la programación televisiva y radiofónica así como las distintas variables influyentes en su configuración y procesos tanto comunicativos como espectaculares por ellos generados.
- Capacidad para realizar la ordenación técnica de los materiales sonoros y visuales conforme a una idea utilizando las técnicas narrativas y tecnológicas necesarias para la elaboración, composición, acabado y masterización de diferentes productos audiovisuales y multimedia.

- Capacidad para diseñar y concebir la presentación estética y técnica de la puesta en escena a través de las fuentes lumínicas y acústicas naturales o artificiales atendiendo a las características creativas y expresivas que propone el director del proyecto audiovisual.
- Capacidad para grabar señales sonoras desde cualquier fuente sonora: acústica o electrónica; digital o analógica y de mezclar estos materiales con una intencionalidad determinada teniendo en cuenta los niveles, efectos y planos de la mezcla final masterizada.
- Capacidad para recrear el ambiente sonoro de una producción audiovisual o multimedia atendiendo a la intención del texto y de la narración mediante la utilización de banda sonora, efectos sonoros y soundtrack.

3.- Competencias académicas. Las competencias académicas que contempla la propuesta que se presenta son las siguientes:

- Conocimientos sobre teorías, métodos y problemas de la comunicación audiovisual y sus lenguajes que sirvan de soporte para su actividad, en función de los requerimientos fijados como conocimientos disciplinares y competencias profesionales.
- Habilidad para el uso adecuado de herramientas tecnológicas en las diferentes fases del proceso audiovisual para que los alumnos se expresen a través de imágenes o discursos audiovisuales con la calidad técnica imprescindible.
- Habilidad para exponer de forma adecuada los resultados de la investigación de manera oral o por medios audiovisuales o informáticos conforme a los cánones de las disciplinas de la comunicación.
- Capacidad para definir temas de investigación o creación personal innovadora que puedan contribuir al conocimiento o desarrollo de los lenguajes audiovisuales o su interpretación.
- Capacidad para incorporarse y adaptarse a un equipo audiovisual profesional, haciendo compatibles e incluso sinérgicos sus propios intereses particulares y los del proyecto colectivo en el que se ha incorporado.
- Capacidad para percibir críticamente el nuevo paisaje visual y auditivo que ofrece el universo comunicativo que nos rodea, considerando los mensajes icónicos como fruto de una sociedad determinada, producto de las condiciones sociopolíticas y culturales de una época histórica determinada.
- Capacidad para asumir el liderazgo en proyectos que requieran recursos humanos y de cualquier otra naturaleza, gestionándolos eficientemente, asumiendo los principios de la responsabilidad social.

4.- Otras competencias (específicas). Las otras competencias específicas que contempla la propuesta que se presenta son las siguientes:

- Capacidad de adaptación a los cambios tecnológicos, empresariales u organigramas laborales.
- Capacidad de trabajo en equipo y de comunicación de las propias ideas mediante la creación de un ambiente propicio, así como capacidad para integrarse en un proyecto común destinado a la obtención de resultados.
- Creatividad: capacidad para asumir riesgos expresivos y temáticos en el marco de las disponibilidades y plazos de la producción audiovisual, aplicando soluciones y puntos de vista personales en el desarrollo de los proyectos.
- Toma de decisiones: capacidad para acertar al elegir en situaciones de incertidumbre, asumiendo responsabilidades.
- Práctica sistemática de autoevaluación crítica de resultados: valoración de la importancia de corregir y ajustar constantemente los errores cometidos en los procesos creativos u organizativos de las producciones audiovisuales.
- Orden y método: habilidad para la organización y temporalización de las tareas, realizándolas de manera ordenada adoptando con lógica las decisiones prioritarias en los diferentes procesos de producción audiovisual.
- Conciencia solidaria: respeto solidario por las diferentes personas y pueblos del planeta, así como conocimiento de las grandes corrientes culturales en relación con los valores individuales y colectivos y respecto por los derechos humanos.

SALIDAS PROFESIONALES

Los cuatro perfiles profesionales que contempla del Grado en Comunicación Audiovisual de la Universidad de Salamanca son los siguientes:

- **Director, guionista y realizador audiovisual.** Profesional especializado en tareas de guión y dirección-realización en los distintos medios audiovisuales-cinematográfico, televisivo, videográfico, publicitario, radiofónico, de infografía y multimedia- con conocimientos de los procesos técnicos y artísticos. Profesional polivalente capacitado para poner en escena un proyecto, un plan de trabajo y un presupuesto previo.
- **Productor y gestor audiovisual.** Profesional que diseña, planifica y organiza los recursos humanos, medios técnicos y presupuestarios para la producción de obras audiovisuales en sus diversos formatos. Conoce las técnicas y procesos de creación audiovisual y los mecanismos legislativos y políticos de la comunicación. En calidad de productor ejecutivo crea, compra derechos, desarrolla y comercializa proyectos. Está capacitado para dirigir y gestionar una empresa de producción audiovisual y multimedia.
- **Diseño de producción y posproducción visual y sonora.** Profesional experto en el diseño de todos los aspectos vinculados al sonido, la imagen y el grafismo en las diversas fases de la producción audiovisual. Su perfil profesional también

abarca los entornos interactivos para la creación de producciones orientadas a Internet, video juegos y entornos digitales.

- **Investigador, docente y experto en estudios visuales.** Especialista en investigación y análisis de fenómenos y procesos de comunicación audiovisual. Analista de las políticas y la economía del sector audiovisual tanto a escala nacional como global. Docente en las enseñanzas superiores o medias para impartir materias de comunicación y nuevas tecnologías del audiovisual. Especialista en políticas y economía del audiovisual. Docente en las enseñanzas superiores o medias para impartir materias de comunicación y nuevas tecnologías del audiovisual.

PROFESORADO

COORDINADORA DE GRADO: MARIA DE LA PEÑA MONICA PEREZ ALAEJOS

DEPARTAMENTO DE ADMINISTRACION Y ECONOMIA DE LA EMPRESA

AREA DE ORGANIZACIÓN DE EMPRESAS

PRIETO CUERDO, ANA ISABEL

DEPARTAMENTO DE BIBLIOTECONOMIA Y DOCUMENTACION

AREA DE BIBLIOTECONOMIA Y DOCUMENTACION

CARO CASTRO, CARMEN

TRAVIESO RODRIGUEZ, CRISPULO

DEPARTAMENTO DE DERECHO PUBLICO GENERAL

AREA DE CIENCIA POLITICA Y DE LA ADMINISTRACION

MARTI PUIG, SALVADOR

AREA DE DERECHO CONSTITUCIONAL

HERNANDEZ RAMOS, MARIO

DEPARTAMENTO DE ECONOMIA APLICADA

AREA DE ECONOMIA APLICADA

BRAÑA PINO, FRANCISCO JAVIER

DEPARTAMENTO DE FILOSOFIA, LOGICA Y ESTETICA

AREA DE ESTETICA Y TEORIA DE LAS ARTES

NOTARIO RUIZ, ANTONIO

DEPARTAMENTO DE HISTORIA MEDIEVAL, MODERNA Y CONTEMPORANEA

AREA DE HISTORIA CONTEMPORANEA

PEREZ DELGADO, TOMAS FRANCISCO

DEPARTAMENTO DE INFORMATICA Y AUTOMATICA

AREA DE CIENCIAS DE LA COMPUTACION E INTELIGENCIA ARTIFICIAL

RODRIGUEZ GONZALEZ, SARA

DEPARTAMENTO DE LENGUA ESPAÑOLA

AREA DE FILOLOGIA ESPAÑOLA

GOMEZ ASECIO, JOSE JESUS

HERNANDEZ LUCAS, MARIA

DEPARTAMENTO DE SOCIOLOGIA Y COMUNICACION

AREA DE COMUNICACION AUDIOVISUAL Y PUBLICIDAD

ALVAREZ LOPEZ, ELBIA

BADILLO MATOS, ANGEL

BARRIOS VICENTE, ISABEL MATILDE

CHENG LEE, LIFEN

FRUTOS ESTEBAN, FRANCISCO JAVIER

FUERTES MARTINEZ, MARTA FELICIANA

GARCIA GAJATE, MILAGROS

GONZALEZ DE GARAY DOMINGUEZ, BEATRIZ

GUTIERREZ SAN MIGUEL, BEGOÑA

HERRERO GUTIERREZ, FRANCISCO JAVIER

IGARTUA PEROSANZ, JUAN JOSE

LOPEZ GIL, FRANCISCO JAVIER

MARENGHI, PATRICIA RITA

ORTEGA MOHEDANO, FÉLIX

PEREZ ALAEJOS, MARIA DE LA PEÑA MONICA

AREA DE SOCIOLOGIA

IRISO NAPAL, PEDRO L.

TITULACIÓN: GRADO EN COMUNICACIÓN AUDIOVISUAL
(Aprobado por Resolución de la Universidad de Salamanca de 31 de marzo de 2011)
(BOE de 5 de mayo de 2011 y BOCYL de 4 de mayo de 2011)

PRIMER CURSO:

Primer Semestre

	Créditos ECTS	Carácter
104400 TEORIAS DE LA COMUNICACION	6	Básica
104401 FUNDAMENTOS TECNOLOGICOS DE LA COMUNICACIÓN AUDIOVISUAL	6	Obligatoria
104402 HISTORIA CONTEMPORANEA	6	Básica
104403 INTRODUCCION A LA ECONOMIA	6	Básica
104404 LENGUA (EXPRESION ORAL Y ESCRITA)	6	Obligatoria

Segundo Semestre

104405 CULTURA DIGITAL	6	Básica
104406 DOCUMENTACION AUDIOVISUAL	6	Básica
104407 MOVIMIENTOS ESTETICOS CONTEMPORANEOS	6	Básica
104408 ESTRUCTURA SOCIAL CONTEMPORANEA	6	Básica
104409 MOVIMIENTOS POLITICOS CONTEMPORANEOS	6	Básica

SEGUNDO CURSO:

Tercer Semestre

104410 DERECHO DE LA INFORMACION	6	Básica
104411 HISTORIA DE LOS MEDIOS AUDIOVISUALES	6	Obligatoria
104412 PROCESOS Y EFECTOS MEDIATICOS	6	Obligatoria
104413 NARRATIVA AUDIOVISUAL	6	Obligatoria
104414 ESTRUCTURA DEL SISTEMA AUDIOVISUAL	6	Obligatoria

Cuarto Semestre

104415 EMPRESA AUDIOVISUAL	6	Básica
104416 DIRECCION DE AUDIOVISUALES DE FICCION	6	Obligatoria
104417 REALIZACION DE PRODUCCIONES PARA TELEVISION	6	Obligatoria
104418 PRODUCCION Y REALIZACION DE RADIO	6	Obligatoria
104419 PRODUCCION, DISTRIBUCION Y EXHIBICION	6	Obligatoria

TERCER CURSO:

Quinto Semestre

104420 TEORIAS DEL CINE	6	Obligatoria
104421 METODOS DE INVESTIGACION EN COMUNICACION	6	Obligatoria
104422 FOTOGRAFIA	6	Obligatoria
104423 ENTORNOS INFORMATICOS	6	Obligatoria
OPTATIVA 1	6	

Sexto Semestre

104424 GENEROS AUDIOVISUALES	6	Obligatoria
104425 INDUSTRIAS CULTURALES	6	Obligatoria
104426 PRODUCCION Y GESTION AUDIOVISUAL	6	Obligatoria
104427 TECNOLOGIA Y TECNICA AUDIOVISUAL	6	Obligatoria
OPTATIVA 2	6	

CUARTO CURSO:

Séptimo Semestre

104428 ESTRATEGIAS DE PROGRAMACION EN RADIO Y TELEVISION	6	Obligatoria
104429 GUION DE AUDIOVISUALES DE FICCION	6	Obligatoria
104430 INVESTIGACION DE AUDIENCIAS	6	Obligatoria
OPTATIVA 3	6	
OPTATIVA 4	6	

Octavo Semestre

104431 PRACTICAS EXTERNAS	15	Obligatoria
104432 TRABAJO FIN DE GRADO	15	Obligatoria

TITULACIÓN: GRADO EN COMUNICACIÓN AUDIOVISUAL
(Aprobado por Resolución de la Universidad de Salamanca de 31 de marzo de 2011)
(BOE de 5 de mayo de 2011 y BOCYL de 4 de mayo de 2011)

LISTADO DE OPTATIVAS

	Créditos ECTS
104433 DIRECCION ARTISTICA EN AUDIOVISUALES DE FICCION (NO OFERTADA)	6
104434 DIRECCION DE FOTOGRAFIA EN CINE Y TELEVISION (NO OFERTADA)	6
104435 DRAMATICOS RADIOFONICOS	6
104436 DIRECCION Y PRODUCCION DE DOCUMENTALES (NO OFERTADA)	6
104437 GUION Y NARRATIVA RADIOFONICA (NO OFERTADA)	6
104438 COMUNICACIÓN AUDIOVISUAL, CORPORATIVA E INSTITUCIONAL (NO OFERTADA)	6
104439 GENEROS RADIOFONICOS (NO OFERTADA)	6
104440 PROGRAMAS DE FICCION EN TELEVISION	6
104441 ESTRUCTURA DEL OCIO Y ENTRETENIMIENTO	6
104442 PROGRAMACION INFANTIL PARA TELEVISION (NO OFERTADA)	6
104443 PROCEDIMIENTOS DIGITALES APLICADOS EN FOTOGRAFIA (NO OFERTADA)	6
104444 EDICION Y POSPRODUCCION DE AUDIOVISUALES DE FICCION (NO OFERTADA)	6
104445 MUSICA Y SONIDO PARA LA IMAGEN	6
104446 LOCUCION Y REDACCION EN MEDIOS AUDIOVISUALES	6
104447 ANIMACION Y VIDEOJUEGOS	6
104448 ANALISIS DE CONTENIDOS AUDIOVISUALES	6
104449 ANALISIS DE LA RECEPCION (NO OFERTADA)	6
104450 ANALISIS FILMICO (NO OFERTADA)	6
104451 TENDENCIAS DEL CINE CONTEMPORANEO (NO OFERTADA)	6
104452 EDUCACION Y COMUNICACIÓN	6

TITULACION: Grado en Comunicación Audiovisual 2014-2015
PRIMER CURSO

Facultad de Ciencias Sociales
Aula: XXX (aulario FES)

HORA	LUNES	MARTES	MIÉRCOLES	JUEVES	VIERNES	PRIMER SEMESTRE
9-10	HISTORIA CONTEMPORÁNEA (Desdoble 1) T. Pérez Delgado	LENGUA (EXPRESIÓN ORAL Y ESCRITA) (práctica) J. J. Gómez Asencio M. Hernández Lucas	TEORÍAS DE LA COMUNICACIÓN (Desdoble 1) L. Cheng Lee	HISTORIA CONTEMPORÁNEA T. Pérez Delgado		
10-11	LENGUA (EXPRESIÓN ORAL Y ESCRITA) (práctica) J. J. Gómez Asencio M. Hernández Lucas	LENGUA (EXPRESIÓN ORAL Y ESCRITA) (práctica) J. J. Gómez Asencio M. Hernández Lucas	TEORÍAS DE LA COMUNICACIÓN (Desdoble 2) L. Cheng Lee	HISTORIA CONTEMPORÁNEA T. Pérez Delgado		
11-12	HISTORIA CONTEMPORÁNEA (Desdoble 2) T. Pérez Delgado	INTRODUCCIÓN A LA ECONOMÍA F.J. Braña Pino	INTRODUCCIÓN A LA ECONOMÍA (Desdoble 1) F.J. Braña Pino		FUNDAMENTOS TECNOLÓGICOS DE LA COMUNICACIÓN AUDIOVISUAL (Desdoble 1) S. Rodríguez González	
12-13	TEORÍAS DE LA COMUNICACIÓN L. Cheng Lee	INTRODUCCIÓN A LA ECONOMÍA F.J. Braña Pino	INTRODUCCIÓN A LA ECONOMÍA (Desdoble 2) F.J. Braña Pino		FUNDAMENTOS TECNOLÓGICOS DE LA COMUNICACIÓN AUDIOVISUAL (Desdoble 2) S. Rodríguez González	
13-14	TEORÍAS DE LA COMUNICACIÓN L. Cheng Lee		FUNDAMENTOS TECNOLÓGICOS DE LA COMUNICACIÓN AUDIOVISUAL S. Rodríguez González			
14-15			FUNDAMENTOS TECNOLÓGICOS DE LA COMUNICACIÓN AUDIOVISUAL S. Rodríguez González			

TITULACION: Grado en Comunicación Audiovisual 2014-2015
PRIMER CURSO

Facultad de Ciencias Sociales
Aula: XXX (aulario FES)

HORA	LUNES	MARTES	MIÉRCOLES	JUEVES	VIERNES	SEGUNDO SEMESTRE
9-10		ESTRUCTURA SOCIAL CONTEMPORÁNEA (Desdoble 1) P. Iriso Napal	DOCUMENTACIÓN AUDIOVISUAL (Desdoble 1) C. Caro Castro C. Travieso Rodríguez			
10-11		ESTRUCTURA SOCIAL CONTEMPORÁNEA (Desdoble 2) P. Iriso Napal	DOCUMENTACIÓN AUDIOVISUAL (Desdoble 2) C. Caro Castro C. Travieso Rodríguez	MOVIMIENTOS POLÍTICOS CONTEMPORÁNEOS S. Martí Puig	MOVIMIENTOS POLÍTICOS CONTEMPORÁNEOS (Desdoble 1) S. Martí Puig	
11-12		DOCUMENTACIÓN AUDIOVISUAL C. Caro Castro C. Travieso Rodríguez	ESTRUCTURA SOCIAL CONTEMPORÁNEA P. Iriso Napal	MOVIMIENTOS POLÍTICOS CONTEMPORÁNEOS S. Martí Puig	MOVIMIENTOS POLÍTICOS CONTEMPORÁNEOS (Desdoble 2) S. Martí Puig	
12-13		DOCUMENTACIÓN AUDIOVISUAL C. Caro Castro C. Travieso Rodríguez	ESTRUCTURA SOCIAL CONTEMPORÁNEA P. Iriso Napal			
13-14			CULTURA DIGITAL I. M. Barrios Vicente			
14-15						
16-17			CULTURA DIGITAL (Desdoble 1) I. M. Barrios Vicente			
17-18	MOVIMIENTOS ESTÉTICOS CONTEMPORÁNEOS A. Notario Ruiz					
18-19	MOVIMIENTOS ESTÉTICOS CONTEMPORÁNEOS A. Notario Ruiz		CULTURA DIGITAL (Desdoble 2) I. M. Barrios Vicente			
19-20	MOVIMIENTOS ESTÉTICOS CONTEMPORÁNEOS A. Notario Ruiz					

TITULACION: Grado en Comunicación Audiovisual 2014-2015
SEGUNDO CURSO

Facultad de Ciencias Sociales
Aula: XXX (aulario FES)

HORA	LUNES	MARTES	MIÉRCOLES	JUEVES	VIERNES	PRIMER SEMESTRE
9-10	ESTRUCTURA DEL SISTEMA AUDIOVISUAL (Desdoble 1) A. Badillo Matos	ESTRUCTURA DEL SISTEMA AUDIOVISUAL (Desdoble 2) A. Badillo Matos		DERECHO DE LA INFORMACIÓN M. Hernández Ramos		
10-11	NARRATIVA AUDIOVISUAL B. Gutiérrez San Miguel	ESTRUCTURA DEL SISTEMA AUDIOVISUAL A. Badillo Matos		DERECHO DE LA INFORMACIÓN M. Hernández Ramos	DERECHO DE LA INFORMACIÓN (Desdoble 1) M. Hernández Ramos	
					HISTORIA DE LOS MEDIOS AUDIOVISUALES (Desdoble 2) * F.J. Frutos Esteban	
11-12	NARRATIVA AUDIOVISUAL B. Gutiérrez San Miguel	ESTRUCTURA DEL SISTEMA AUDIOVISUAL A. Badillo Matos			DERECHO DE LA INFORMACIÓN (Desdoble 2) M. Hernández Ramos	
					HISTORIA DE LOS MEDIOS AUDIOVISUALES (Desdoble 1) * F.J. Frutos Esteban	
12-13	PROCESOS Y EFECTOS MEDIÁTICOS J.J. Igartua Perosanz	PROCESOS Y EFECTOS MEDIÁTICOS (Desdoble 1) J.J. Igartua Perosanz			HISTORIA DE LOS MEDIOS AUDIOVISUALES F.J. Frutos Esteban	
		NARRATIVA AUDIOVISUAL * (Desdoble 2) B. Gutiérrez San Miguel				
13-14	PROCESOS Y EFECTOS MEDIÁTICOS J.J. Igartua Perosanz	PROCESOS Y EFECTOS MEDIÁTICOS (Desdoble 2) J.J. Igartua Perosanz			HISTORIA DE LOS MEDIOS AUDIOVISUALES F.J. Frutos Esteban	
		NARRATIVA AUDIOVISUAL * (Desdoble 1) B. Gutiérrez San Miguel				

* Se imparte en el aula XXX

TITULACION: Grado en Comunicación Audiovisual 2014-2015
SEGUNDO CURSO

Facultad de Ciencias Sociales
Aula: XXX (aulario FES)

HORA	LUNES	MARTES	MIÉRCOLES	JUEVES	VIERNES
9-10	REALIZACIÓN DE PRODUCCIONES PARA TELEVISIÓN F.J. López Gil				
10-11	EMPRESA AUDIOVISUAL A.I. Prieto Cuervo	PRODUCCIÓN Y REALIZACIÓN DE RADIO (Desdoble 3) M. Pérez Alaejos		EMPRESA AUDIOVISUAL (Desdoble 1) A.I. Prieto Cuervo	
		DIRECCIÓN DE AUDIOVISUALES DE FICCIÓN (Grupo4) E. Álvarez López			
		REALIZACIÓN DE PRODUCCIONES PARA TELEVISIÓN (Desdoble 1) F.J. López Gil			
11-12	EMPRESA AUDIOVISUAL A.I. Prieto Cuervo	PRODUCCIÓN Y REALIZACIÓN DE RADIO (Desdoble 3) M. Pérez Alaejos	PRODUCCIÓN, DISTRIBUCIÓN Y EXHIBICIÓN M. Fuertes Martínez B. González de Garay	EMPRESA AUDIOVISUAL (Desdoble 2) A.I. Prieto Cuervo	
		DIRECCIÓN DE AUDIOVISUALES DE FICCIÓN (Grupo4) E. Álvarez López			
		REALIZACIÓN DE PRODUCCIONES PARA TELEVISIÓN (Desdoble 1) F.J. López Gil			
12-13	DIRECCIÓN DE AUDIOVISUALES DE FICCIÓN E. Álvarez López	PRODUCCIÓN Y REALIZACIÓN DE RADIO (Desdoble 4) M. Pérez Alaejos			
		DIRECCIÓN DE AUDIOVISUALES DE FICCIÓN (Grupo3) E. Álvarez López			
		REALIZACIÓN DE PRODUCCIONES PARA TELEVISIÓN (Desdoble 2) F.J. López Gil			
13-14	PRODUCCIÓN Y REALIZACIÓN DE RADIO M. Pérez Alaejos	PRODUCCIÓN Y REALIZACIÓN DE RADIO (Desdoble 4) M. Pérez Alaejos	PRODUCCIÓN, DISTRIBUCIÓN Y EXHIBICIÓN (Desdoble 1) M. Fuertes Martínez B. González de Garay		
		DIRECCIÓN DE AUDIOVISUALES DE FICCIÓN (Grupo3) E. Álvarez López			
		REALIZACIÓN DE PRODUCCIONES PARA TELEVISIÓN (Desdoble 2) F.J. López Gil			

SEGUNDO SEMESTRE

TITULACION: Grado en Comunicación Audiovisual 2014-2015
SEGUNDO CURSO

Facultad de Ciencias Sociales
Aula: XXX (aulario FES)

HORA	LUNES	MARTES	MIÉRCOLES	JUEVES	VIERNES	SEGUNDO SEMESTRE
16-17	PRODUCCIÓN Y REALIZACIÓN DE RADIO (Desdoble 1) M. Pérez Alaejos	REALIZACIÓN DE PRODUCCIONES PARA TELEVISIÓN (Desdoble 3) F.J. López Gil	PRODUCCIÓN, DISTRIBUCIÓN Y EXHIBICIÓN (Desdoble 2) M. Fuertes Martínez B. González de Garay			
	DIRECCIÓN DE AUDIOVISUALES DE FICCIÓN (Grupo2) E. Álvarez López					
17-18	PRODUCCIÓN Y REALIZACIÓN DE RADIO (Desdoble 1) M. Pérez Alaejos	REALIZACIÓN DE PRODUCCIONES PARA TELEVISIÓN (Desdoble 3) F.J. López Gil				
	DIRECCIÓN DE AUDIOVISUALES DE FICCIÓN (Grupo2) E. Álvarez López					
18-19	PRODUCCIÓN Y REALIZACIÓN DE RADIO (Desdoble 2) M. Pérez Alaejos	REALIZACIÓN DE PRODUCCIONES PARA TELEVISIÓN (Desdoble 4) F.J. López Gil	PRODUCCIÓN, DISTRIBUCIÓN Y EXHIBICIÓN (Desdoble 3) M. Fuertes Martínez B. González de Garay			
	DIRECCIÓN DE AUDIOVISUALES DE FICCIÓN (Grupo1) E. Álvarez López					
19-20	PRODUCCIÓN Y REALIZACIÓN DE RADIO (Desdoble 2) M. Pérez Alaejos	REALIZACIÓN DE PRODUCCIONES PARA TELEVISIÓN (Desdoble 4) F.J. López Gil				
	DIRECCIÓN DE AUDIOVISUALES DE FICCIÓN (Grupo1) E. Álvarez López					
20-21						

TITULACION: Grado en Comunicación Audiovisual 2014-2015
 TERCER CURSO

Facultad de Ciencias Sociales
 Aula: XXX (aulario FES)

HORA	LUNES	MARTES	MIÉRCOLES	JUEVES	VIERNES	PRIMER SEMESTRE
9-10		FOTOGRAFÍA F.J. Frutos Esteban		LOCUCIÓN Y REDACCIÓN EN MEDIOS AUDIOVISUALES (Optativa) M. García Gajate	LOCUCIÓN Y REDACCIÓN EN MEDIOS AUDIOVISUALES (Optativa) Desdoble 2 M. García Gajate	
10-11	MÉTODOS DE INVESTIGACIÓN EN COMUNICACIÓN J.J. Igartua Perosanz	MÉTODOS DE INVESTIGACIÓN EN COMUNICACIÓN*** (Desdoble 1) J.J. Igartua Perosanz	MÉTODOS DE INVESTIGACIÓN EN COMUNICACIÓN*** (Desdoble 2) J.J. Igartua Perosanz	MÉTODOS DE INVESTIGACIÓN EN COMUNICACIÓN*** (Desdoble 4) J.J. Igartua Perosanz	LOCUCIÓN Y REDACCIÓN EN MEDIOS AUDIOVISUALES (Optativa) Desdoble 2 M. García Gajate	
		FOTOGRAFÍA (Desdoble 2) F.J. Frutos Esteban	FOTOGRAFÍA (Desdoble 1) F.J. Frutos Esteban	FOTOGRAFÍA (Desdoble 3) F.J. Frutos Esteban		
11-12	EDUCACIÓN Y COMUNICACIÓN (Optativa) F. Ortega Mohedano	MÉTODOS DE INVESTIGACIÓN EN COMUNICACIÓN*** (Desdoble 1) J.J. Igartua Perosanz	MÉTODOS DE INVESTIGACIÓN EN COMUNICACIÓN*** (Desdoble 2) J.J. Igartua Perosanz	MÉTODOS DE INVESTIGACIÓN EN COMUNICACIÓN*** (Desdoble 4) J.J. Igartua Perosanz	DRAMÁTICOS RADIOFÓNICOS* (Optativa) M. García Gajate	
		FOTOGRAFÍA (Desdoble 2) F.J. Frutos Esteban	FOTOGRAFÍA (Desdoble 1) F.J. Frutos Esteban	FOTOGRAFÍA (Desdoble 3) F.J. Frutos Esteban		
12-13	EDUCACIÓN Y COMUNICACIÓN (Optativa) F. Ortega Mohedano		MÉTODOS DE INVESTIGACIÓN EN COMUNICACIÓN*** (Desdoble 3) J.J. Igartua Perosanz		DRAMÁTICOS RADIOFÓNICOS* (Optativa) M. García Gajate	
			FOTOGRAFÍA (Desdoble 4) F.J. Frutos Esteban			
13-14	EDUCACIÓN Y COMUNICACIÓN (Optativa) F. Ortega Mohedano		MÉTODOS DE INVESTIGACIÓN EN COMUNICACIÓN*** (Desdoble 3) J.J. Igartua Perosanz		DRAMÁTICOS RADIOFÓNICOS* (Optativa) M. García Gajate	
			FOTOGRAFÍA (Desdoble 4) F.J. Frutos Esteban			

* Se imparte en el Taller de Radio (Planta Sótano del Edificio Departamental F.E.S.)

** Se imparte en el aula de informática del (Planta Sótano del Edificio Departamental F.E.S.)

*** Se imparte en el aula de informática del (Planta Sótano del Edificio Departamental F.E.S.) y en el Observatorio de los Contenidos Audiovisuales (Primera Planta del Aulario F.E.S.)

TITULACION: Grado en Comunicación Audiovisual 2014-2015
 TERCER CURSO

Facultad de Ciencias Sociales
 Aula: XXX (aulario FES)

HORA	LUNES	MARTES	MIÉRCOLES	JUEVES	VIERNES	PRIMER SEMESTRE
16-17	TEORÍAS DEL CINE B. Gutiérrez San Miguel	TEORÍAS DEL CINE (Desdoble 1) B. Gutiérrez San Miguel	ENTORNOS INFORMÁTICOS (Desdoble 1) F. J. Herrero Gutiérrez	LOCUCIÓN Y REDACCIÓN EN MEDIOS AUDIOVISUALES (Optativa) Desdoble 1 M. García Gajate		
17-18	TEORÍAS DEL CINE B. Gutiérrez San Miguel	TEORÍAS DEL CINE (Desdoble 2) B. Gutiérrez San Miguel		ENTORNOS INFORMÁTICOS** (Desdoble 2) F. J. Herrero Gutiérrez	LOCUCIÓN Y REDACCIÓN EN MEDIOS AUDIOVISUALES (Optativa) Grupo1 M. García Gajate	
18-19	ESTRUCTURA DEL OCIO Y DEL ENTRETENIMIENTO (Optativa) Á. Badillo Matos	ANÁLISIS DE CONTENIDOS AUDIOVISUALES (Optativa) L. Cheng Lee				
19-20	ESTRUCTURA DEL OCIO Y DEL ENTRETENIMIENTO (Optativa) Á. Badillo Matos	ANÁLISIS DE CONTENIDOS AUDIOVISUALES (Optativa) L. Cheng Lee			ENTORNOS INFORMÁTICOS** F. J. Herrero Gutiérrez	
20-21	ESTRUCTURA DEL OCIO Y DEL ENTRETENIMIENTO (Optativa) Á. Badillo Matos	ANÁLISIS DE CONTENIDOS AUDIOVISUALES (Optativa) L. Cheng Lee		ENTORNOS INFORMÁTICOS** F. J. Herrero Gutiérrez		

* Se imparte en el Taller de Radio (Planta Sótano del Edificio Departamental F.E.S.)

** Se imparte en el aula de informática del (Planta Sótano del Edificio Departamental F.E.S.)

*** Se imparte en el aula de informática del (Planta Sótano del Edificio Departamental F.E.S.) y en el Observatorio de los Contenidos Audiovisuales (Primera Planta del Aulario F.E.S.)

TITULACION: Grado en Comunicación Audiovisual 2014-2015
 TERCER CURSO

Facultad de Ciencias Sociales
 Aula: XXX (aulario FES)

HORA	LUNES	MARTES	MIÉRCOLES	JUEVES	VIERNES	SEGUNDO SEMESTRE
9-10		INDUSTRIAS CULTURALES F. J. Herrero Gutiérrez	GÉNEROS AUDIOVISUALES (Desdoble 1) F.J. López Gil			
10-11	GÉNEROS AUDIOVISUALES F.J. López Gil	INDUSTRIAS CULTURALES F. J. Herrero Gutiérrez	GÉNEROS AUDIOVISUALES (Desdoble 1) F.J. López Gil	PRODUCCIÓN Y GESTIÓN AUDIOVISUAL M. Fuertes Martínez	TECNOLOGÍA Y TÉCNICA AUDIOVISUAL M. García Gajate	
11-12	PROGRAMAS DE FICCIÓN EN TELEVISION (Optativa) P. Marengi	INDUSTRIAS CULTURALES (Desdoble 1) F. J. Herrero Gutiérrez	GÉNEROS AUDIOVISUALES (Desdoble 2) F.J. López Gil		TECNOLOGÍA Y TÉCNICA AUDIOVISUAL M. García Gajate	
12-13	PROGRAMAS DE FICCIÓN EN TELEVISION (Optativa) P. Marengi	INDUSTRIAS CULTURALES (Desdoble 2) F. J. Herrero Gutiérrez	GÉNEROS AUDIOVISUALES (Desdoble 2) F.J. López Gil		TECNOLOGÍA Y TÉCNICA AUDIOVISUAL (Desdoble 1) M. García Gajate	
13-14	PROGRAMAS DE FICCIÓN EN TELEVISION (Optativa) P. Marengi		GÉNEROS AUDIOVISUALES (Desdoble 3) F.J. López Gil		TECNOLOGÍA Y TÉCNICA AUDIOVISUAL (Desdoble 2) M. García Gajate	
14-15			GÉNEROS AUDIOVISUALES (Desdoble 3) F.J. López Gil			

TITULACION: Grado en Comunicación Audiovisual 2014-2015
 TERCER CURSO

Facultad de Ciencias Sociales
 Aula: XXX (aulario FES)

16-17	MUSICA Y SONIDO PARA LA IMAGEN (optativa) Á. Badillo Matos			PRODUCCIÓN Y GESTIÓN AUDIOVISUAL (Desdoble 1) M. Fuertes Martínez	SEGUNDO SEMESTRE
17-18	MUSICA Y SONIDO PARA LA IMAGEN (optativa) Á. Badillo Matos	ANIMACIÓN Y VIDEOJUEGOS (optativa) I.M. Barrios Vicente	GÉNEROS AUDIOVISUALES (Desdoble 4) F.J. López Gil	PRODUCCIÓN Y GESTIÓN AUDIOVISUAL (Desdoble 2) M. Fuertes Martínez	
18-19	MUSICA Y SONIDO PARA LA IMAGEN (optativa) Á. Badillo Matos	ANIMACIÓN Y VIDEOJUEGOS (optativa) I.M. Barrios Vicente	GÉNEROS AUDIOVISUALES (Desdoble 4) F. J. López Gil	PRODUCCIÓN Y GESTIÓN AUDIOVISUAL (Desdoble 3) M. Fuertes Martínez	
19-20		ANIMACIÓN Y VIDEOJUEGOS (optativa) I.M. Barrios Vicente			
20-21					

TITULACION: Grado en Comunicación Audiovisual 2014-2015
 CUARTO CURSO

Facultad de Ciencias Sociales
 Aula: XXX (aulario FES)

HORA	LUNES	MARTES	MIÉRCOLES	JUEVES	VIERNES	PRIMER SEMESTRE
9-10		INVESTIGACIÓN DE AUDIENCIAS* (Desdoble 1) F. Ortega Mohedano		ESTRATEGIAS DE PROGRAMACIÓN EN RADIO Y TELEVISION* (Desdoble 1) F. Ortega Mohedano		
10-11						
11-12		INVESTIGACIÓN DE AUDIENCIAS* (Desdoble 2) F. Ortega Mohedano		ESTRATEGIAS DE PROGRAMACIÓN EN RADIO Y TELEVISION* (Desdoble 2) F. Ortega Mohedano		
16-17	GUIÓN DE AUDIOVISUALES DE FICCIÓN (Desdoble 1) P. Marengi B. González de Garay	GUIÓN DE AUDIOVISUALES DE FICCIÓN (Desdoble 3) P. Marengi B. González de Garay	GUIÓN DE AUDIOVISUALES DE FICCIÓN (Desdoble 4) P. Marengi B. González de Garay	INVESTIGACIÓN DE AUDIENCIAS F. Ortega Mohedano		
17-18	GUIÓN DE AUDIOVISUALES DE FICCIÓN (Desdoble 1) P. Marengi B. González de Garay	GUIÓN DE AUDIOVISUALES DE FICCIÓN (Desdoble 3) P. Marengi B. González de Garay	GUIÓN DE AUDIOVISUALES DE FICCIÓN (Desdoble 4) P. Marengi B. González de Garay			
18-19	GUIÓN DE AUDIOVISUALES DE FICCIÓN (Desdoble 2) P. Marengi B. González de Garay		GUIÓN DE AUDIOVISUALES DE FICCIÓN P. Marengi B. González de Garay	ESTRATEGIAS DE PROGRAMACIÓN F. Ortega Mohedano		
19-20	GUIÓN DE AUDIOVISUALES DE FICCIÓN (Desdoble 2) P. Marengi B. González de Garay					

* Se imparte en el aula XXX

CALENDARIO DE EVALUACIÓN
GRADO EN COMUNICACIÓN AUDIOVISUAL
CURSO ACADÉMICO 2014-2015

PRIMER CURSO

PRIMER CUATRIMESTRE

ASIGNATURA	EVALUACION	RECUPERACIÓN
TEORÍAS DE LA COMUNICACIÓN	21/01/2015	04/02/2015
FUNDAMENTOS TECNOLÓGICOS DE LA COMUNICACIÓN AUDIOVISUAL	23/01/2015	06/02/2015
HISTORIA CONTEMPORÁNEA	22/01/2015	05/02/2015
INTRODUCCIÓN A LA ECONOMÍA	19/01/2015	02/02/2015
LENGUA (EXPRESIÓN ORAL Y ESCRITA)	20/01/2015	03/02/2015

SEGUNDO CUATRIMESTRE

ASIGNATURA	EVALUACION	RECUPERACIÓN
CULTURA DIGITAL	03/06/2015	17/06/2015
DOCUMENTACIÓN AUDIOVISUAL	02/06/2015	16/06/2015
MOVIMIENTOS ESTÉTICOS CONTEMPORÁNEOS	01/06/2015	15/06/2015
ESTRUCTURA SOCIAL CONTEMPORÁNEA	04/06/2015	18/06/2015
MOVIMIENTOS POLÍTICOS CONTEMPORANEOS	05/06/2015	19/06/2015

SEGUNDO CURSO

PRIMER CUATRIMESTRE

ASIGNATURA	EVALUACION	RECUPERACIÓN
DERECHO DE LA INFORMACIÓN	22/01/2015	05/02/2015
HISTORIA DE LOS MEDIOS AUDIOVISUALES	23/01/2015	06/02/2015
PROCESOS Y EFECTOS MEDIÁTICOS	20/01/2015	03/02/2015
NARRATIVA AUDIOVISUAL	19/01/2015	02/02/2015
ESTRUCTURA DEL SISTEMA AUDIOVISUAL	21/01/2015	04/02/2015

SEGUNDO CUATRIMESTRE

ASIGNATURA	EVALUACION	RECUPERACIÓN
EMPRESA AUDIOVISUAL	04/06/2015	18/06/2015
DIRECCIÓN DE AUDIOVISUALES DE FICCIÓN	01/06/2015	15/06/2015
REALIZACIÓN DE PRODUCCIONES PARA TELEVISIÓN	05/06/2015	19/06/2015
PRODUCCIÓN Y REALIZACIÓN DE RADIO	02/06/2015	16/06/2015
PRODUCCIÓN, DISTRIBUCIÓN Y EXHIBICIÓN	03/06/2015	17/06/2015

TERCER CURSO

PRIMER CUATRIMESTRE

ASIGNATURA	EVALUACION	RECUPERACIÓN
TEORIAS DEL CINE	19/01/2015	02/02/2015
METODOS DE INVESTIGACION EN COMUNICACIÓN	21/01/2015	04/02/2015
FOTOGRAFIA	20/01/2015	03/02/2015
ENTORNOS INFORMATICOS	22/01/2015	05/02/2015

SEGUNDO CUATRIMESTRE

ASIGNATURA	EVALUACION	RECUPERACIÓN
GENEROS AUDIOVISUALES	03/06/2015	17/06/2015
INDUSTRIAS CULTURALES	02/06/2015	16/06/2015
PRODUCCION Y GESTION AUDIOVISUAL	04/06/2015	18/06/2015
TECNOLOGIA Y TECNICA AUDIOVISUAL	05/06/2015	19/06/2015

CUARTO CURSO

PRIMER CUATRIMESTRE

ASIGNATURA	EVALUACION	RECUPERACIÓN
ESTRATEGIAS DE PROGRAMACION EN RADIO Y TELEVISION	22/01/2015	05/02/2015
GUION DE AUDIOVISUALES DE FICCION	19/01/2015	02/02/2015
INVESTIGACION DE AUDIENCIAS	20/01/2015	03/02/2015

OPTATIVAS

PRIMER CUATRIMESTRE

ASIGNATURA	EVALUACION	RECUPERACIÓN
DRAMATICOS RADIOFONICOS	16/01/2015	06/02/2015
ESTRUCTURA DEL OCIO Y DEL ENTRETENIMIENTO	14/01/2015	04/02/2015
LOCUCION Y REDACCION EN MEDIOS AUDIOVISUALES	23/01/2015	06/02/2015
ANALISIS DE CONTENIDOS AUDIOVISUALES	13/01/2015	03/02/2015
EDUCACION Y COMUNICACIÓN	12/01/2015	02/02/2015

SEGUNDO CUATRIMESTRE

ASIGNATURA	EVALUACION	RECUPERACIÓN
PROGRAMAS DE FICCION EN TELEVISION	28/05/2015	18/06/2015
MUSICA Y SONIDO PARA LA IMAGEN	25/05/2015	15/06/2015
ANIMACION Y VIDEOJUEGOS	26/05/2015	16/06/2015